

# JAGUAR XF SALOON AND XF SPORTBRAKE











BY APPOINTMENT TO  
HM THE QUEEN  
MANUFACTURERS OF  
MOTOR VEHICLES  
JAGUAR LAND ROVER LIMITED  
COVENTRY



BY APPOINTMENT TO  
HRH THE DUKE OF EDINBURGH  
MANUFACTURERS OF  
MOTOR VEHICLES  
JAGUAR LAND ROVER LIMITED  
COVENTRY



BY APPOINTMENT TO  
HRH THE PRINCE OF WALES  
MANUFACTURERS OF  
MOTOR VEHICLES  
JAGUAR LAND ROVER LIMITED  
COVENTRY



## THE ART OF PERFORMANCE

ジャガーは、数字やデータで人生を評価しない。  
心が熱くなる瞬間、はっと息をのむ場面、言葉を失う素晴らしい出来事。  
そうした一瞬一瞬に、価値があると考えている。

ジャガーのデザイナーやエンジニアが大切にしているのは、  
思いのままに反応する刺激的な走り、  
誰もが振り返る印象的なデザイン、  
そして、感動を呼ぶ体験。

ジャガーの1台1台は、私たちの情熱を表現した作品だ。  
数字では測れない、感性に訴える性能が宿る。

そう、アートである。









## CONTENTS

### INTRODUCTION

|          |    |
|----------|----|
| XFのコンセプト | 07 |
| XFの概要    | 08 |

### DESIGN

|                    |    |
|--------------------|----|
| エクステリアの原則          | 10 |
| エクステリア – エアロダイナミクス | 12 |
| インテリア              | 15 |
| インテリア – スペース       | 17 |
| 機能的な装備             | 19 |

### PERFORMANCE

|              |    |
|--------------|----|
| エンジンの概要      | 22 |
| 先進のエアロダイナミクス | 26 |
| 軽量アルミニウム構造   | 29 |
| シャシー&サスペンション | 30 |

### DRIVING TECHNOLOGY

|                      |    |
|----------------------|----|
| アドバンスドドライビングダイナミクス   | 32 |
| ドライバーコンフィデンス         | 34 |
| アドバンスドドライブトレインテクノロジー | 37 |
| トルクベクタリングバイブレーキ      | 39 |
| スタビリティ&コントロール        | 41 |

### TECHNOLOGY

|            |    |
|------------|----|
| インフォテインメント | 43 |
| コネクティビティ   | 44 |
| オーディオ      | 48 |

### SAFETY AND EFFICIENCY

|           |    |
|-----------|----|
| ドライバーアシスト | 50 |
|-----------|----|

### PERSONALISATION

|                     |    |
|---------------------|----|
| XFのカスタマイズ           | 52 |
| エンジンを選ぶ             | 54 |
| 新型XF Chequered Flag | 56 |
| グレードを選ぶ             | 58 |
| オプションを選ぶ            | 60 |
| カラーを選ぶ              | 68 |
| ホイールを選ぶ             | 70 |
| インテリアを選ぶ            | 72 |
| アクセサリーを選ぶ           | 86 |

### SPECIAL VEHICLE OPERATIONS

94

### THE WORLD OF JAGUAR

96

### AT YOUR SERVICE

111

写真: XF SPORTBRAKE SユーロンホワイトおよびXF SALOON R-SPORTアイガーグレー (欧州仕様車)  
このカタログに掲載した写真のモデルは、欧州仕様車です。日本仕様は右ハンドルになります。仕様、オプション、お取り扱いの有無は国によって異なる場合があります。詳しくは、お近くのジャガー正規ディーラーにお問い合わせください。







## INTRODUCTION

# THE CONCEPT OF XF

優美なスタイルと卓越した走りを融合させた、XF。最先端のテクノロジーを搭載し、安全性、コネクティビティ、エンターテインメントも充実しています。艶やかなデザインに躍動感と洗練性が加わり、プレミアムで刺激的なビジネスサロンの誕生です。一方、XF SPORTBRAKEは、XF SALOONの美しいラインと力強さはそのままに、スペースと多用途性をさらに充実させました。

Chequered Flagは、数々の受賞歴を誇るXFのデザイン、ジャガーレーシングカーのDNAを受け継ぎ、さらに進化させています。パワートレインや、スポーティさに磨きをかけたディテールからは、レースをトップでフィニッシュする瞬間の感動が伝わります。アクセルを踏み、その刺激的な走りを体感してください。

写真: XF SPORTBRAKE SユーロンホワイトおよびXF SALOON R-SPORTアイガーグレー (欧州仕様車)





# XF - THE FACTS

先進のテクノロジーとエンジニアリング、コンテンポラリーなデザインと室内空間を融合したXFは、新たな時代を切り拓く存在です。

## 効率性&パフォーマンス

最新のディーゼル&ガソリンエンジンを搭載。スムーズで快適な走りを堪能いただけます。ボディには軽量オールアルミニウム構造を採用し、燃費がさらに低減。また、インテリジェントストップ/スタートなどの機能により、市街地走行の効率が特に向上しています。

## リアエアサスペンション

荷物をフルに載せても快適性と正確なハンドリングを維持する、XF SPORTBRAKEのセルフレベルリング機能付リアエアサスペンション。エアスプリングに自動的に空気を送り込み、積載物の重さに合わせて調整を図ることで、リアの車高を上げてシャシーを水平に保ちます。

## ダイナミックデザイン

滑らかな曲線を描く低いルーフラインに、オプションで装着できる1.6㎡のパノラミックルーフ。XF SPORTBRAKEは、存在感に満ちたスタイルと多用途性を妥協なく両立しています。空力性能に優れた美しいプロポーションを磨き上げながら、積載力を向上しました。



## さらなるインテリジェンス

スムーズで安心感に満ちたドライビングを支える、革新的なテクノロジーの数々。XFはアダプティブLEDヘッドライト、ドライバーコンディションモニター付レーンキープアシスト、エマージェンシーブレーキ、キューアシスト付アダプティブクルーズコントロールを標準で搭載。また、パークアシスト、ブラインドスポットアシストをオプションでご用意しています。荷物などで両手がふさがっていても、ラゲッジスペースにアクセスできるハンズフリーパワーテールゲートも導入。車体後部の左右いずれかのコーナー下に足をかざすだけで、テールゲートが自動開閉します。

<sup>1</sup>ナビゲーションプロ、CD/DVDプレイヤー、MERIDIAN™サウンドシステムが必要です。

<sup>2</sup>XF SALOONの数値。XF SPORTBRAKEの空気抵抗係数Cd値は0.29です。

一部の機能はオプションとなります。仕様・装備内容は、グレードや国によって異なる場合があります。詳しくは、60~67ページをご覧ください。

エンジン性能や燃費の詳細については、技術仕様をご覧ください。

写真: XF SPORTBRAKE SユーロンホワイトおよびXF SALOON R-SPORTアイガーグレー (欧州仕様車)



### クラフトマンシップとゆとりの空間

コンテンポラリーなクラフトマンシップを注ぎ、ラグジュアリーで実用性にも優れたインテリア。前席・後席ともにクラス屈指のレッグ/ニー/ヘッドルームを確保しており、すべての乗員がゆったりと寛いでドライブをお楽しみいただけます。また、シーンに合わせて自在に設定できる40:20:40の分割可倒式リアシートもご用意しています。

### コネクティビティ

より便利で快適なドライブを支える、最新のコネクティビティテクノロジー。InControlはあなたとXF、そして外の世界をスムーズにつなぐ、多彩なシステムとサービスをそろえています。また、運転席と助手席の乗員が同時に別のコンテンツを見ることができるデュアルビュータッチスクリーン<sup>1</sup>も、オプションでご用意しています。

### 軽量アルミニウム構造

画期的な軽量化と強靭性を両立したアルミニウムボディ構造は、正確でレスポンスに優れたハンドリングを実現し、安全性や快適性、燃費の向上にも貢献します。

### 先進のドライブトレインテクノロジー

XFは、ガソリンとディーゼルの両モデルで、インテリジェントドライブラインダイナミクス (IDD) を備えたジャガー独自のAWDシステムとアダプティブサーフェイスレスポンス (AdSR) を導入しています。これによってジャガーならではのハンドリング性能や俊敏性、乗り心地をさらに高め、あらゆるシーンで自信に満ちた走りが楽しめます。

### 先進のエアロダイナミクス

Cd値0.28<sup>2</sup>というクラス屈指の空気抵抗係数を誇るXF。先進のエアロダイナミクスにより、車体の下部など見えないところまでボディを磨き上げています。フロントバンパーに大型の開口部を設けるなど、走行中のエアフローを最適化して空気抵抗を低減。風切り音によるノイズも低減し、効率性や洗練された乗り心地を生み出しています。







## DESIGN EXTERIOR PRINCIPLES



ピュアなデザイン

アダプティブLEDヘッドライト

「無駄を削ぎ落とし、本質だけを残す。優れたデザイナーは、足すことより引くことの大切さを心得ている」  
ジャガーデザインディレクター イアン・カラム

ジャガーデザインの本質をピュアに表現したXFのフォルム。それは目に見える美しさだけでなく、空力性能や走行性能、安全性など機能を追求して生まれたものです。道行く人々が振り返る圧倒的な存在感にアクセントを与えるのは、ジャガーの新たなアイコンであるLED「Jブレード」ポジショニングライトを組み合わせたLEDヘッドライト\*。自然光に近い光を再現して視認性を向上し、安全で快適なナイトドライビングをサポートします。

\*グレードによってはキセノンヘッドライトが標準装備となります。  
詳しくは、58～67ページをご覧ください。

右の写真: XF SALOON R-SPORTアイガーグレー (欧州仕様車)







# EXTERIOR AERODYNAMICS



エアロダイナミックデザイン

F-TYPEにインスパイアされたデザイン

空気を味方にする、流麗なエクステリアデザイン。XFは先進のエアロダイナミクスを全身に貫き、ダイナミクスとハンドリング、安定性や快適性を高めています。そのデザインは、走行中の空気の流れを綿密にコントロールします。フロントグリル両サイドのインテークから取り込んだ空気は、ホイールアーチからスムーズに抜けることで、優れた整流効果を実現。そして、空力性能を最適化した滑らかなサイドボディなどにより、抗力を発生させる空気流の圧力差を最小限に抑えています。





半円と水平のラインを組み合わせた印象的なテールライトは、F-TYPEからインスパイアされたもの。LEDのブレーキライトも備えており、より明るく消費電力を抑えた設計でXFの優れた効率性に貢献します。LEDは瞬時に点灯するので、後続車のドライバーがあなたのブレーキ操作に素早く反応できます。また、テールライトの中には、XFに散りばめられた美しいディテールのひとつであるピンストライプのグラフィックを施しています。

写真: XF SPORTBRAKE SユーロンホワイトおよびXF SALOON R-SPORTアイガーグレー (欧州仕様車)





JAGUAR

140 180 220 260 300  
0  
20 40 60 80 100 120 140 160 180 200 220 240 260 280 300

3 4 5  
P  
1 2



HOME 2:56

Navigation Arlington Avenue Leamington Spa 65km 4:55pm

Media Bluetooth audio Young Before Your Time Corvidae

Phone My iPhone

16.5

SYNC MAX MAX A/C A/C

P R N D S





## INTERIOR



ドラマチックなスタートアップ

洗練されたクラフトマンシップ

XFのドアを開けると、あなたを誘うのは赤く光るスタートボタン。人と車がひとつになり、胸の高鳴るドライビング体験が始まります。XFの鼓動は、動物のジャガーが休息している状態と同じ1分間に72ビート。生きもののように呼吸を整えながら、動き出す瞬間を待っています。スタートボタンを押してXFを目覚めさせると、アンビエントインテリアムードライト<sup>1</sup>が点灯。さらに、ジャガードライブセレクターが静かにせり上がるとともに、エアベントが優雅に回転しながら開き、エンジンが刺激的な咆哮を発します。ドラマチックに展開される一連の流れが、エキサイティングな走りを予感させてくれるでしょう。

XFのインテリアは、すべての乗員にこのうえない快適さをもたらします。モダンに仕立てられたキャビンは、スイッチとボタンの数を最小限に抑え、クリーンな雰囲気と高い操作性を両立。豊富な選択肢をそろえたインテリアコンビネーションは、すべてに最上級の素材を厳選。レザーやトリムは見た目のみならず触感の心地よさにまでこだわり、アルミニウムやカーボンファイバー、ウッドなどの素材がインテリアを美しく引き立てます。英国のクラフトマンシップと現代的なデザインを融合した空間は、乗るたびに心を満たします。

さらに、XF SPORTBRAKEではイオン空気清浄テクノロジー、ナノイー™テクノロジー<sup>2</sup>をオプションでご用意。空気中の微粒子をイオン化し、大気中の汚れを吸着、中和させることで、車内のアレルギー物質、ウイルス、細菌、臭いを除去し、空気を清潔に保ちます。オン/オフの切り替えも可能です。

<sup>1</sup>PUREにオプション装備。その他のグレードで標準装備。

<sup>2</sup>XF SPORTBRAKEのみのオプション装備。

オプション装備について詳しくは、58～67ページをご覧ください。

写真: XF SALOON S ライトオイスター/エボニーシート、エボニーアップパーフェイス (コントラストステッチ)、エボニーカーペット、エボニーヘッドライニング (欧州仕様車)







1. ヘッドルーム970mm (XF SPORTBRAKEでは995mm\*) 2. ニールーム89mm

## INTERIOR SPACE



広々としたリアスペース

優れた多用途性

ラグジュアリーで広々としたリアキャビン誇るXFSALOONとSPORTBRAKE。クラス屈指のニールームをはじめ、足元や頭上にまで十分なゆとりを確保し、リラックスして豊かな時間をお過ごしいただけます。

優雅なドライブを演出する装備も充実しており、カスタマイズ可能なアンビエントインテリアムードライトは、10種類のカラーから好みの照明をお選びいただけます。前席・後席の左右それぞれの乗員が温度と風量を個別に設定できる4ゾーンクライメートコントロール（オプション装備）も備えています。

また、XF SALOONの通常540リッターのトランクルームは、さまざまな荷物を積載でき、40:20:40の分割可倒式リアシートを倒せば最大885リッターまで拡大します。XF SPORTBRAKEの卓越した実用性は、新たな次元に到達しています。

\*XF SPORTBRAKEにオプションのパノラミックルーフを装着した場合は991mm。  
オプション装備について詳しくは、58～67ページをご覧ください。

写真: XF SALOON S ライトオイスター/エボニーシート、エボニーアッパーフェイスア（コントラストステッチ）、エボニーカーペット、エボニーヘッドライニング（欧州仕様車）







## SPACE AND VERSATILITY

▶ 大容量のラゲッジスペース | アクティビティキー

ライフスタイルのさまざまなニーズに応える、XF SPORTBRAKEの多用途性に優れた室内空間。ラゲッジスペースは通常565リッター、リアシートを倒せば最大1,700リッターの大容量となり、長さ2m、幅は最も狭い場所でも1m以上のスペースが広がります。機能的な設計を貫き、便利な床下収納も備えています。

また、利便性を追求し、全車にパワーテールゲート\*を標準装備。加えてハンズフリーパワーテールゲートとアクティビティキーをオプションでご用意しています。ウェアラブル技術を活用したリストバンド型のアクティビティキーは、耐衝撃性に優れ、ウォータープルーフ仕様。腕に装着したままサイクリングやサーフィンなどのアクティビティを満喫でき、必要な時はいつでもすぐ車にアクセスできます。セキュリティにも配慮しており、通常のキーは作動しなくなるので車内に置いたままでも安心です。

\*キーレスエントリー装備車のみ。

写真: XF SPORTBRAKE S プローグシート (コントラストステッチ、エボニーカーペット、エボニーヘッドライニング) (日本未導入、欧州仕様車)









40:20:40分割可倒式リアシート

パノラミックルーフ

すべてを倒してフラットなスペースを作ることも、分割して折り畳むことも可能なXF SPORTBRAKEの40:20:40分割可倒式リアシート。シートを倒すリモートリリースレバーは操作しやすい場所に配置しており、ラゲッジスペースから簡単にアクセスできます。積載時に便利なラゲッジスペースストレージレール、リアシートへの荷物の侵入を防ぐパーティションネットもオプションで備えています。

自然光が差しこむ開放的な空間を作り出す、XF SPORTBRAKEのパノラミックルーフ（オプション装備）。1.6m<sup>2</sup>と一枚ガラスとしてはクラス最大級のサイズを誇るルーフシステムです。

また、軽く手を振るだけで自動開閉できるジェスチャールーフブラインドも、新たなオプションとして導入。運転中に操作のため前方から視線をそらすことがなくなります。

オプション装備について詳しくは、58～67ページをご覧ください。

写真: XF SPORTBRAKE S ブローグシート（コントラストステッチ、エボニーカーペット、エボニーヘッドライニング）（日本未導入、欧州仕様車）

## PERFORMANCE ENGINES OVERVIEW



インジニウムエンジン

インテリジェントストップ/スタート

XFのディーゼルエンジンには、ジャガー独自のインジニウムテクノロジーを採用しています。オールアルミニウム製のこのエンジンは、内部摩擦を低減するとともに、強固なシリンダーブロックやツインバランサーシャフトにより低振動を実現し、快適で洗練されたドライビングを堪能できます。アイドリングストップ技術のインテリジェントストップ/スタート、減速時の運動エネルギーをバッテリーに充電して効率よく活かすスマートリジェネレーティブチャージングシステムを搭載し、特に街中での燃費を向上。また、滑らかで効率的、優れたレスポンスを誇る8速オートマチックトランスミッションを組み合わせています。



INGENIUM DIESEL ENGINE

0-100km/h in 8.4 seconds\*

優れたパフォーマンスと経済性を両立するインジニウム2.0リッター4気筒132kW (180PS) ターボチャージドディーゼルエンジン。新世代の変容量ターボチャージャーを採用したこのエンジンは、競合ディーゼルの中でも傑出した最大トルク430N・mを誇り、優れた燃費とクリーン性能も実現しています。排気ガスの流れの変化を調整することで、低速時のトルクを最大化。また、幅広い範囲でパワーと応答性を均一にしてターボラグを防ぎます。あらゆる走行シーンで力強く意のままのパフォーマンス、快適で洗練された乗り味を堪能できます。

\*エンジン性能と効率性は、XF SALOONの数値です。また、加速性能および最高速度の数値は欧州仕様車値（自社データ）です。実際の数値は走行スタイルおよび周囲の環境により変動します。

\*\*XF SALOONのみ装着可能

エンジン性能や燃費の詳細については、技術仕様をご覧ください。



XFのガソリンエンジンには、3タイプのインジニウム搭載モデルが用意されています。インジニウムエンジンは、軽量オールアルミニウム構造や低摩擦ローラーベアリングの採用により、スムーズで効率の良いパフォーマンスを生み出します。レスポンスに優れた走りやスムーズな加速を実現するため、瞬時のシフトチェンジが可能な8速オートマチックトランスミッションを組み合わせています。すべてのエンジンにアイドリングストップ技術のインテリジェントストップ/スタート、減速時の運動エネルギーをバッテリーに充電して活用するスマートリジェネレーティブチャージングシステムを搭載し、特に街中での燃費を向上しています。



INGENIUM PETROL ENGINES UP TO

0-100km/h in 5.9 seconds\*

大排気量のエンジンに匹敵するドライバビリティを、低燃費で実現する**インジニウム2.0リッター4気筒147kW (200PS) ターボチャージドガソリンエンジン\*\***。中央に取り付けたソレノイドインジェクターからの直噴システムが精密な燃料供給を実現し、高効率とクリーンな燃焼を可能にしました。また、インテリジェントな連続可変バルブリフトコントロールが吸気弁の開閉タイミングを制御し、あらゆる走行状況で最適なパフォーマンスを引き出します。デュアル独立可変カムタイミングと相まって、どの速度域でも卓越したパワーを発揮します。

並外れたパワーとトルクを誇る**インジニウム2.0リッター4気筒184kW (250PS) ターボチャージドガソリンエンジン**。1,300~1,500rpmの実用的な回転域で最大トルクを発揮する設定で、力強い加速やスムーズな追い越しを可能にします。一体型エキゾーストマニホールドを備えたツインスクロールターボチャージャーが、2つのシリンダーのエキゾーストパルスを同期するため、ターボラグを大幅に減らしてレスポンスが向上します。

傑出したパワーと経済的な燃費を両立した**インジニウム2.0リッター4気筒221kW (300PS) ターボチャージドガソリンエンジン\*\***。低慣性ツインスクロールターボチャージャーには低摩擦ボールベアリングと高流量コンプレッサーホイールを採用し、瞬時のブーストと高効率を実現。空力効率を向上したターボチャージャーで、俊敏な加速と400N・mの最大トルク(1,500~2,000rpm)を生み出します。



#### PETROL ENGINE

**0-100km/h in 5.3 seconds\***

ルーツタイプのツインボルテックススーパーチャージャーを採用し、優れたパワーデリバリーとレスポンスを実現した3.0リッターV6 280kW (380PS) スーパーチャージドガソリンエンジン\*\*。より大きなエンジンに匹敵するパフォーマンスを生み出しながら、燃費とCO<sub>2</sub>排出量を低減しました。また、インレットとエキゾーストバルブを制御するデュアル独立可変カムシャフトタイミングを搭載。超低摩擦ピストンリングを備えた軽量ピストンと連動することで、パフォーマンスと効率性を向上しています。洗練性を高める2連カウンターローティングバルンサーシャフトシステムも備えています。

\*数値は欧州仕様車値（自社データ）です。実際の数値は走行スタイルおよび周囲の環境により変動します。

\*\*XF SALOONのみ装着可能。

写真: XF SPORTBRAKE R-SPORTアイガーグレー（欧州仕様車）





## ADVANCED AERODYNAMICS



空気抵抗を低減

Cd値0.28\*

XFは先進のエアロダイナミクスにより、全身を徹底的に磨き上げました。美しいプロポーションを保ちながら、空気抵抗係数を示すCd値は実に0.28\*。高速安定性や快適性を高め、燃費とCO<sub>2</sub>排出量を低減しています。フロントバンパーの開口部から取り込んだ空気は、ベントを通してホイールアーチへ達し、前輪の上部からスムーズに抜けていきます。その後、フラットに設計されたボディサイドから車体の後方へ。凹凸をなくした車体底部と合わせて、スムーズで無駄のないエアフローを実現します。効率性、経済性、洗練された走りを求めて、細部まで高度に考え抜かれたフォルムです。

\*XF SALOONのみの数値。XF SPORTBRAKEの空気抵抗係数Cd値は0.29です。

写真: XF SALOON PORTFOLIO サントリーニブラック (欧州仕様車)





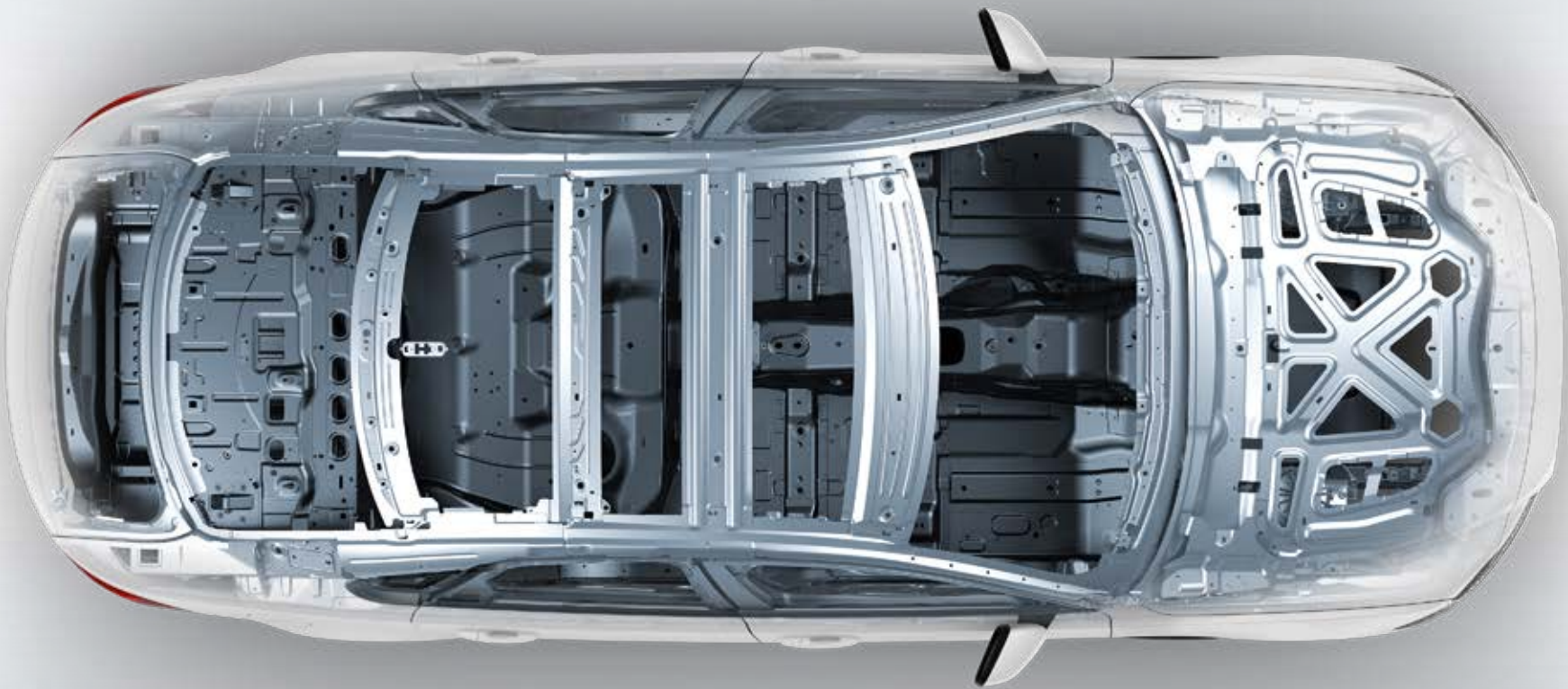



# LIGHTWEIGHT ALUMINIUM ARCHITECTURE

➤ 高強度 | 高剛性 | アルミニウム75%

10年以上にわたって、アルミニウム技術で世界をリードしてきたジャガー。その最新のイノベーションがXFに導入されています。ボンネット、フロントウイング、ボディサイドなど車体の75%にアルミニウムを使用した、XFの新たなボディ構造。製造工程ではアルミニウムパネルを強力な接着剤でつなぎ合わせた後に、亜鉛メッキを施したボロンスチールリベットでパンチング。接着剤を圧着して気密接合するという先進的なプロセスを導入しています。これらの革新技术により、XFはクラス屈指の軽量化を達成しながら、並外れた強度と剛性を両立。また、軽量化は燃料消費の低減にも大きく貢献しています。

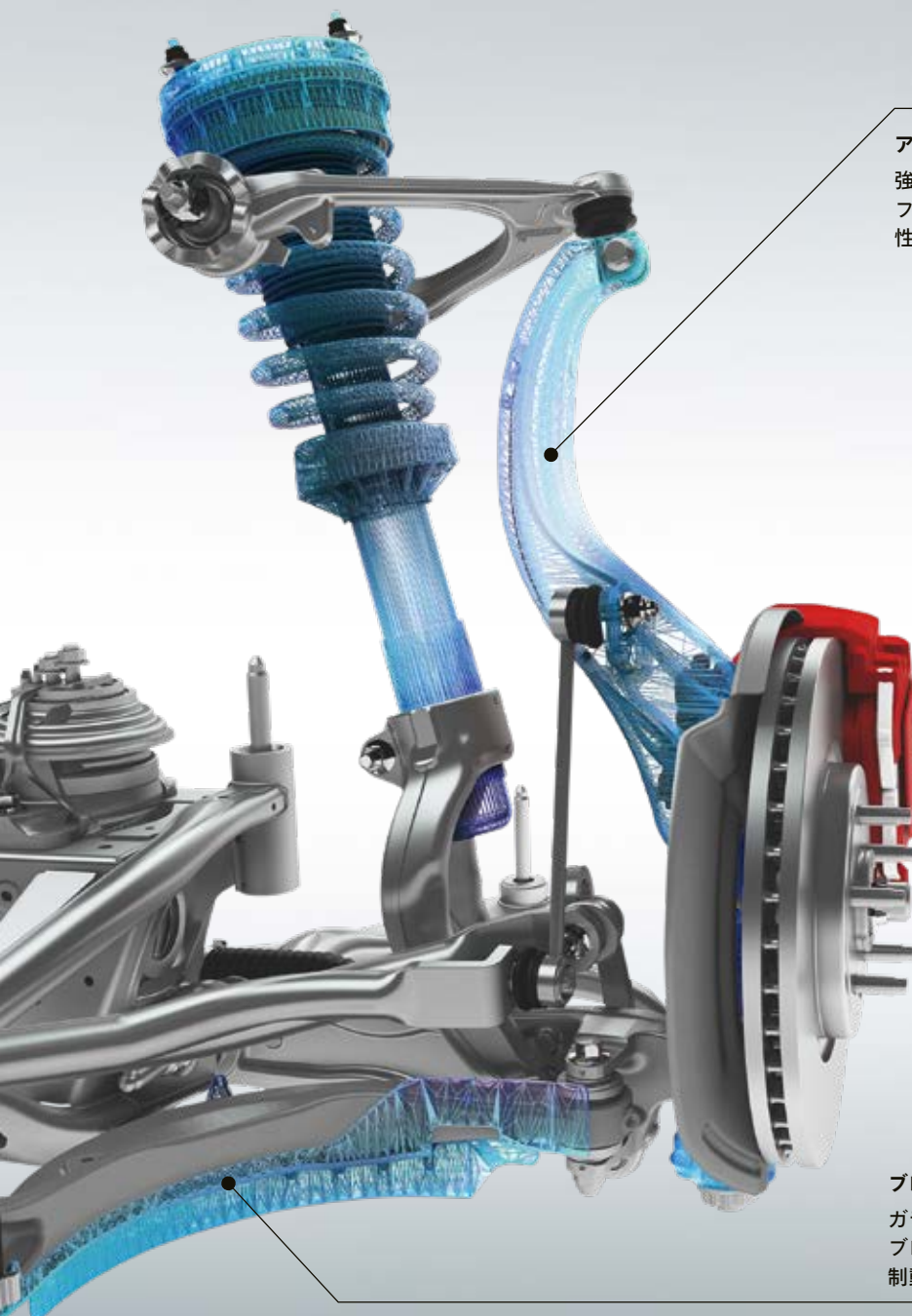

#### アルミニウムフロントナックル

強度と剛性を最大限に高めるように設計された、軽量アルミニウム製のフロントナックル。スポーツカーを思わせるXFのコントロール性能、俊敏性、レスポンス、洗練性を支えています。

## CHASSIS AND SUSPENSION

➤ 独自のサスペンションテクノロジー | 快適でダイナミック

瞬時に反応するダイナミックな走りを実現しながら、快適な乗り心地をさらに高める。この相反する課題を解決したのが、ジャガー独自のアルミニウムシャシーです。軽量で驚くほど強靱、さらに前後50:50の理想的な重量配分を誇るXFは、パフォーマンスと乗り心地を高次元で融合しています。

このシャシーとともに機能するのが、フロント/リアのサスペンションです。軽量・強靱な構造に加えて、先進のダンパーテクノロジーを採用したXFのサスペンションシステム。優れた俊敏性、敏捷性、フィードバック性能により、まるで生きているかのようにしなやかな躍動感を生み出します。

#### ブレーキスクープ

ガラス繊維が入ったポリプロピレン製ブレーキスクープ。ブレーキを冷却する空気を効果的に送り込むことで本来の制動力を保ち、ブレーキパッドの消耗を抑えます。



### インテグラルリンクリアサスペンション

上質な乗り心地とレスポンスに優れたハンドリングを両立するインテグラルリンクリアサスペンション。クラスのベンチマークであるこのシステムは、サスペンションにかかる縦・横・垂直方向の力を分離して個別に調整し、コントロール性と快適性を高めます。構成部品の多くが鍛造または中空鋳造のアルミニウム製で、これは軽量かつ堅牢なサスペンションを生み出すために最適なテクノロジーです。

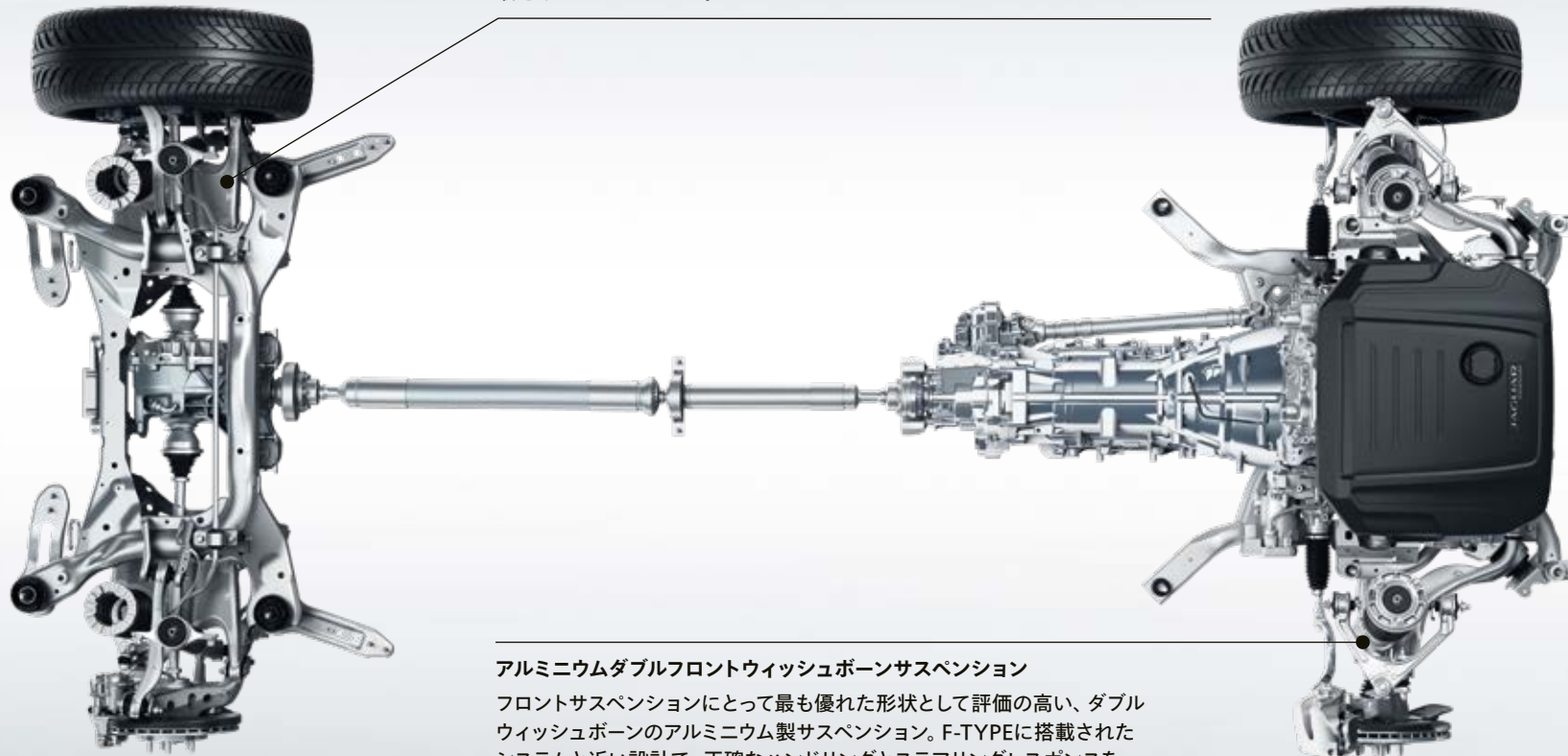

### アルミニウムダブルフロントウィッシュボーンサスペンション

フロントサスペンションにとって最も優れた形状として評価の高い、ダブルウィッシュボーンのアルミニウム製サスペンション。F-TYPEに搭載されたシステムと近い設計で、正確なハンドリングとステアリングレスポンスをもたらします。

# DRIVING TECHNOLOGY ADVANCED DRIVING DYNAMICS

## 俊敏性を最大化

「ダイナミック」モードは車両のソフトウェアを調整して、XFのスポーティな特性を引き出します。例えば高速走行時には、スロットルの反応をよりシャープに、ステアリングホイールを重く、ギアシフトをより素早く設定。インストルメントクラスターもドラマチックなレッドに切り替わります。ジャガーならではの刺激的なパフォーマンスを存分に堪能できます。

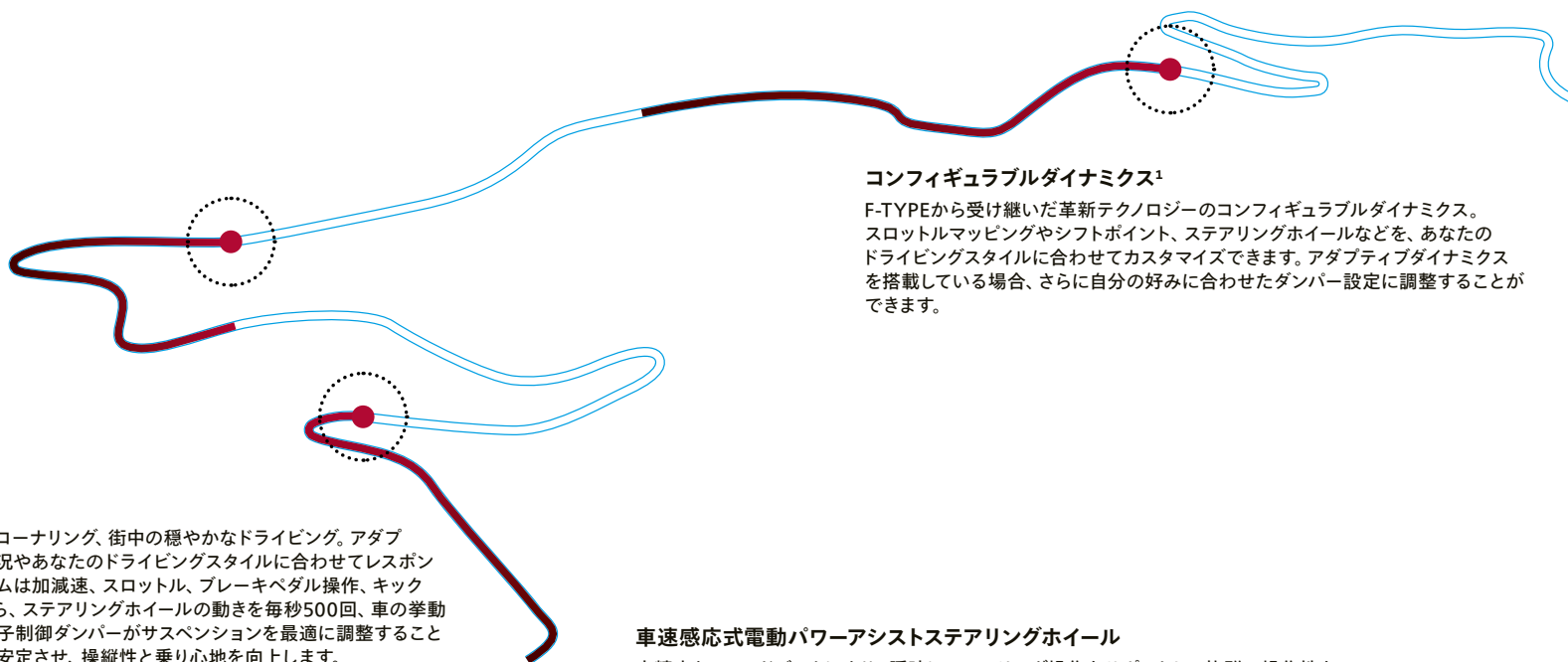

### アダプティブダイナミクス<sup>1</sup>

ハイウェイでの加速、タイトなコーナリング、街中の穏やかなドライビング。アダプティブダイナミクスは、走行状況やあなたのドライビングスタイルに合わせてレスポンスを最適化します。このシステムは加減速、スロットル、ブレーキペダル操作、キックダウン操作などを分析しながら、ステアリングホイールの動きを毎秒500回、車の挙動を毎秒100回モニタリング。電子制御ダンパーがサスペンションを最適に調整することにより、ボディを平行に保って安定させ、操縦性と乗り心地を向上します。

### コンフィギュラブルダイナミクス<sup>1</sup>

F-TYPEから受け継いだ革新テクノロジーのコンフィギュラブルダイナミクス。スロットルマッピングやシフトポイント、ステアリングホイールなどを、あなたのドライビングスタイルに合わせてカスタマイズできます。アダプティブダイナミクスを搭載している場合、さらに自分の好みに合わせたダンパー設定に調整することができます。

### 車速感応式電動パワーアシストステアリングホイール

高精度なフィードバックにより、瞬時にステアリング操作をサポートして抜群の操作性をもたらす車速感応式電動パワーアシストステアリングホイール (EPAS)。低速時はアシスト力を高め、高速時は操舵感を向上させるなど、高性能コンピューターによりステアリングホイールを最適に調整。必要に応じて作動するため、待機時は無駄な燃料消費をセーブして作動に備えます。XFは他にもレーンキープアシストやパークアシスト<sup>2</sup>など、ドライバーのステアリング操作をサポートする多彩な機能を標準装備またはオプションで用意しています。

<sup>1</sup>XF SALOON Siに標準装備。詳しくは、60～67ページをご覧ください。

<sup>2</sup>オプション装備。







## ADDED DRIVER CONFIDENCE



オールサーフェイспログレスコントロール

アダプティブサーフェイスレスポンス

オールサーフェイспログレスコントロール (ASPC) は、クラスでも類を見ない先進的なテクノロジー。低速でのクルーズコントロールとしてトラクションが低下する状況で働き、ドライバーがステアリング操作に集中できるようにサポートします。システムを作動させたら、クルーズコントロールのボタンを使って時速3.5kmから30kmの間でターゲットスピードを設定。これだけで車自身が最適なトラクションコントロールを行いながら加速し、設定した速度をキープしてくれます。

滑りやすい路面、凍結路や雪道、起伏の激しい場所、急な下り坂を始め、さまざまな状況で抜群の安定感を発揮し、ドライバーに自信を与えます。ASPCにより、あらゆるタイヤで熟練のドライバーと同等のトラクションレベルを確保することが可能です。さらにXFは、滑りやすい路面や上り坂での発進をサポートする機能や急な下り坂で車速を制御するヒルディセント機能も備えています。

またアダプティブダイナミクス搭載車\*では、オプションのアダプティブサーフェイスレスポンス (AdSR) が路面状況を認識して、最適なグリップを生み出します。ジャガー独自の技術と、卓越したAWDシステムで構築されており、車と路面状況をモニタリングして、エンジンとブレーキ設定を調整。あらゆる速度域で作動し、悪天候時や困難な状況での走行をサポートするシステムです。

\*XF SALOON Siに標準装備。

ASPCはあらゆるタイヤで熟練のドライバーと同等のトラクションレベルを確保することが可能です。オールシーズンタイヤもしくはウィンタータイヤを装着することで、滑りやすい路面におけるXFの性能はさらに向上します。

未舗装路





濡れた草地



雪道/凍結路



濡れた路面



HBS 991

XE





# ADVANCED DRIVETRAIN TECHNOLOGY



AWD(全輪駆動)

インテリジェントドライブラインダイナミクス(IDD)

後輪駆動のダイナミックなドライビングフィールと、全輪駆動の揺るぎない安定感を併せ持つ、XFのAWDシステム。通常の走行時は後輪駆動の設定で、卓越したハンドリングや俊敏な身のこなしをもたらします。そして、道路状況が悪化したり、低グリップの路面で加速する際には、前輪にトルクを移行してトラクションを確保し、あらゆるシーンで快適なドライビングを維持します。

XFでは8速オートマチックトランスミッションの背後にトランスファーケースが置かれ、前輪と後輪にトルクを配分します。トランスファーケースには油圧式アクチュエータ付の電子機械制御マルチプレートクラッチを備えており、ジャガーならではのダイナミックなパフォーマンスを引き出します。素早く正確に油圧を調整し、最適な量のトルクを前輪に移行するために必要な力をクラッチに与えます。

そして、ジャガーのAWDシステムの大きな特徴は、予測機能を備えたインテリジェントドライブラインダイナミクス (IDD) にあります。ホイールがスリップしてから反応する他のシステムとは異なり、IDDソフトウェアはセンサーを用いてスロットルとステアリング操作を測定し、スリップを予測。これらの操作を絶えず調整するとともに、エンジン、トランスミッション、トラクションコントロールシステムのレスポンスと比較することで得られるトラクションを計算し、グリップが失われる前に最適なトルク配分を実行します。静止状態で0.165秒、走行中は0.1秒で後輪駆動から全輪駆動への移行を完了。IDD採用のAWDシステムにより、XFはどんな路面状況でも傑出したパフォーマンスとコントロール性能を発揮します。

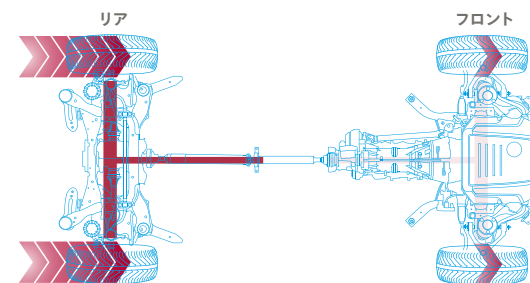

## ドライな路面

通常の走行時は後輪にトルクを配分し、ジャガーの定評ある俊敏性とハンドリング性能を引き出します。

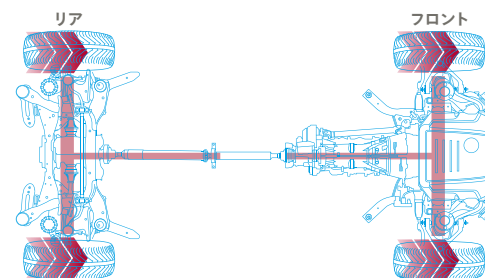

## トラクションが低下する状況

雪道やオフロードなどのスリップしやすい路面では、前輪と後輪にトルクを適切に配分して最大限のトラクションを確保。そして、前輪だけが路面に接するような極限の状況では、100%のトルクを前輪に集中してグリップが得られるように調整します。





# TORQUE VECTORING

## ▶ コーナリング性能を最大化

トルクベクタリングバイブレーキにより、XFはタイトなコーナーで抜群のコントロールを發揮します。このテクノロジーは、コーナリング時に内側の前輪と後輪にそれぞれブレーキをかけることで、車両の旋回力を向上。多くの場合、内側後輪にはコーナリング性能を最大化するためにより強いブレーキ圧をかけ、内側前輪は精度の高い走りを実現するための制御を行います。その結果、アンダーステアを抑制し、いかなる状況でもタイヤが路面に吸い付くような安定感をもたらします。スポーツカーのように俊敏で安定した走りを実現し、ドライバーに自信を与えます。

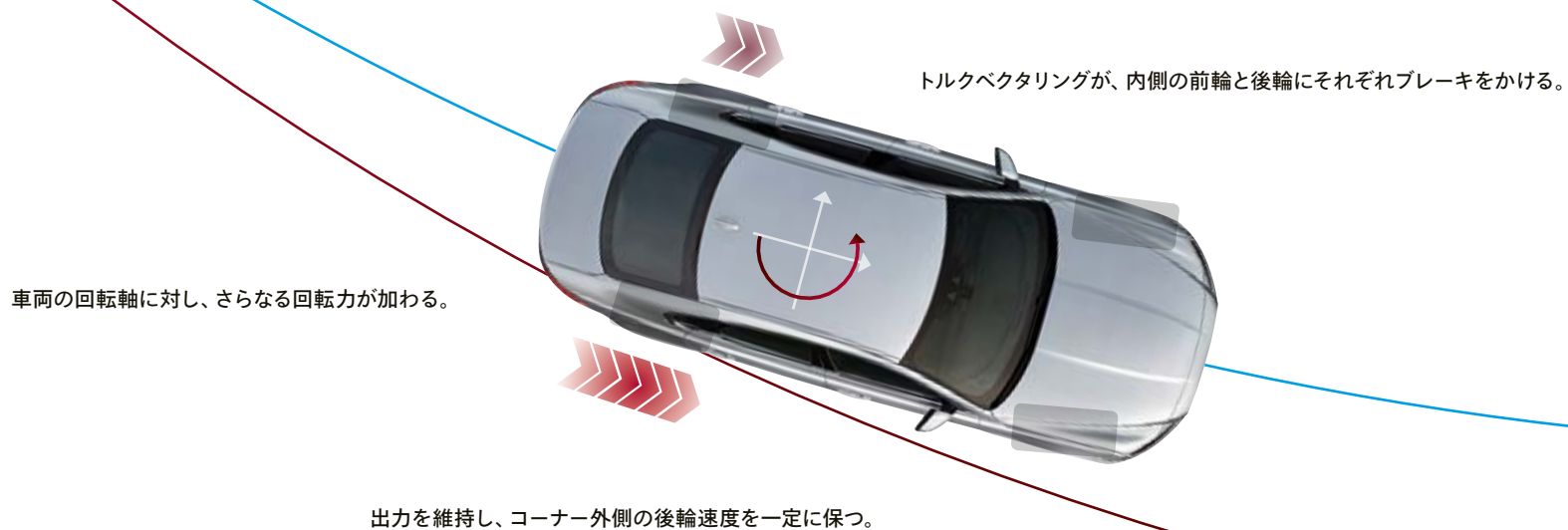

図はイメージです。

前ページの写真: XF SALOON S ユーロンホワイト (欧州仕様車)





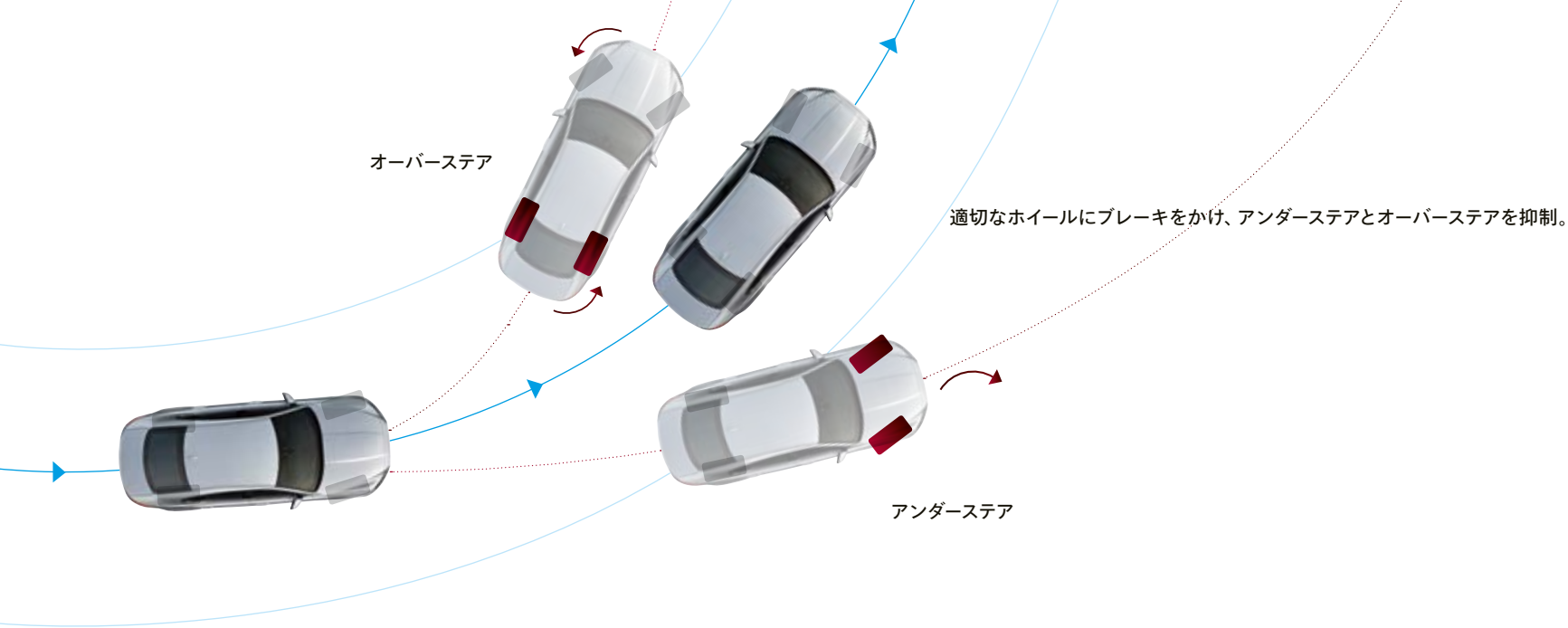

## STABILITY AND CONTROL

▷ **ダイナミックスタビリティコントロール** | **エンジンドラッグトルクコントロール**

胸のすくドライブを楽しみたい。過酷なコンディションでも安定して走りたい。あなたがどちらをお望みでも、ジャガーのスタビリティシステムは予期せぬ状況に対応し、車両のバランスを安全に保ちます。

**DSC (ダイナミックスタビリティコントロール)** :走行中の車両の挙動をモニターし、安定性を高めるために調整を行ってグリップを最適化。エンジントルクを低減するとともに適切なホイールにブレーキをかけ、アンダーステアとオーバーステアを抑えて正しい走行進路を維持します。より効率的な減速とコントロールの回復により、アンダーステアの制御がさらに向上しました。

**EDC (エンジンドラッグトルクコントロール)** :スリップしやすい状況で強力なエンジンブレーキによって起こるホイールロックアップを制御します。必要に応じて瞬時にトルクを高めることで作動するシステムです。

図はイメージです。

前ページの写真: XF SALOON S ユーロンホワイト (欧州仕様車)



JAGUAR

140 160 180  
100 200 220 240 260 280 300  
0 km/h

3 4 5  
2  
1 P



HOME 2:56 PM

|  |  |                    |
|--|--|--------------------|
| Navigation<br>Arlington Avenue<br>Leamington Spa<br>65km 4:55 PM | Media<br>Bluetooth audio<br>Young Before Your Time<br>Corvidae | Phone<br>My iPhone |
|--|--|--------------------|

15 16.5

SYNC WIPER TRIP RESET AUTO

MAX WIPER MAX A/C A/C

START STOP

P R N D S



## TECHNOLOGY INFOTAINMENT

さまざまな情報とエンターテインメントソースをご活用いただけるよう、XFの全グレードにはInControlインフォテインメントシステムのTouch Proを搭載。直感的に操作できる先進テクノロジーにより、すべての乗員に心からドライブを満喫いただけます。



### Touch Pro

センターコンソールに設置された標準装備の10インチタッチスクリーンはタップ、スワイプ、ピンチズーム操作に対応。これまでにない上質なオーディオビジュアルエンターテインメントをお楽しみいただけます。より便利で快適なドライビング体験をサポートするために、Touch Proにはカスタマイズ可能なホーム画面とボイスコントロールを搭載し、優れた応答性を実現。また、インタラクティブなサイドパネルによって、同時に複数の機能を操作しやすくなっています。



### インタラクティブドライバーディスプレイ\*

12.3インチ高解像度インタラクティブドライバーディスプレイは、ナビゲーション、電話、メディアを含む各種情報、エンターテインメントやアクティブセーフティのデータなどを受信・表示が可能です。高解像度の鮮明な画質と高い処理能力を備えており、スムーズな動作とシャープな表示を実現。ナビゲーションプロは、3Dマップビューを採用したフルスクリーンナビゲーションで快適な移動をサポートします。

\*Wi-Fi接続のご利用には、データ接続のためマイクロSIMカードのご契約が必要となります。このため、ジャガー正規ディーラーが当初ご提示した以上の費用がかかる場合があります。リモートのサブスクリプションサービスは、保証期間終了後も有償で延長が可能です。InControlの機能、オプションおよびお取り扱いの有無は、国によって異なります。各国でのお取り扱いの有無、およびご利用規約については、お近くのジャガー正規ディーラーにお問い合わせください。画面や操作手順など、InControlに関連して記載される情報や画像は、選択したオプションに応じて、ソフトウェアアップデート、バージョンおよびその他システム/外観の更新に伴い変更になる場合があります。モバイルネットワークの接続は、すべての場所で保証されるものではありません。リモートアプリは、App Store/Google Playでダウンロードする必要があります。ドライバーは安全が確保された状況でのみ車内機能を使用してください。ドライバーは常に車両を完全に制御できる状態にある必要があります。

# CONNECTIVITY

InControlは、ドライバーと車をつなぎ、安全なインターネット接続をシームレスに提供するパッケージ製品。各種オプションパックから選択可能です。アプリを使用すると、InControlの一部の機能を車から離れているときでもご利用いただけます。

## STANDARD FEATURES

### ピンポイントタッチコントロール

「タップ」「スワイプ」「ピンチ」など、スマートフォンと同様の感覚で、必要な情報に素早くアクセスし、スムーズに操作いただけます。

### ホーム画面のカスタマイズ

ホーム画面に設定できるショートカットやウィジェットは60以上。お好みの機能を登録して、快適にご利用いただけます。

### インタラクティブサイドパネル

メイン画面にはナビゲーションを表示しながら、サイドパネルで電話をかけるなど、同時にさまざまな操作が可能。パネルは、上下にスワイプすると切り替わります。

### マルチメディア

さまざまなマルチメディア機能をタッチスクリーンでお楽しみいただけます。たとえば音楽を聴くなら、デバイスを接続してプレイリストを表示。アーティストやアルバム、ジャンルごとに選曲したり、聴きたい曲をリストに追加したりといった普段通りの楽しみ方が、XFの車内でかかないです。

### 高機能スマートフォンインターフェイス

タッチ操作だけで通話できる簡単・安全なインターフェイス。ボイスメールや会議通話、ホーム画面へもダイレクトアクセスが可能です。

### 音声認識システム<sup>1</sup>

運転中に前方から目をそらすことなく各種操作が行えるインテリジェントな音声認識機能。「ラジオ局を選局」「自宅に電話」などの音声指示も認識できます。

<sup>1</sup>音声認識システムは、すべての言語内アクセントおよび操作コマンドに対応しているわけではありません。

リモートのサブスクリプションサービスは、保証期間終了後も有償で延長が可能です。InControlの機能、オプションおよびお取り扱いの有無は、国によって異なります。各国でのお取り扱いの有無、およびご利用規約については、お近くのジャガー正規ディーラーにお問い合わせください。画面や操作手順など、InControlに関連して記載される情報や画像は、選択したオプションに応じて、ソフトウェアアップデート、バージョンおよびその他システム/外観の更新に伴い変更になる場合があります。モバイルネットワークの接続は、すべての場所で保証されるものではありません。リモートアプリは、App Store/Google Playでダウンロードする必要があります。ドライバーは安全が確保された状況でのみ車内機能を使用してください。ドライバーは常に車両を完全に制御できる状態にある必要があります。





#### プロテクト

スマートロードサイドアシスタンス<sup>2</sup> – オーバーヘッドコンソールのボタンを押すか、InControlリモートアプリを使用して、ジャガーアシスタンスチームを直接呼び出すことができます。

SOS緊急コール – 重大な事故が発生した場合、緊急対応チームを自動で呼び出し、近くの緊急サービスに通知を行います。

リモートエッセンシャル – 離れた場所から車の情報を確認・操作できるリモートスマートフォンアプリ。多くのスマートフォン、Android Wear™やApple Watch®に対応し、次のような機能を利用できます。

- 走行履歴 – 設定を有効にすると、経路や走行距離などの履歴が自動で記録されます。この情報をメールで送信して経費の報告に利用することや、表計算シートに読み込むことが可能です。
- 車両ステータス – 現在の走行可能距離、ドアと窓の開閉状況とロック状態を確認できます。最後に車を停めた場所へ徒歩で戻る道のりもご確認いただけます。

#### スマートフォンバック<sup>3</sup>

InControlインフォテインメントシステムの画面からも操作できるため、乗車中でもスマートフォンを接続してご利用いただけます。

Android Auto™は、安全性を重視した設計。シンプルで直感的なインターフェースのため、安全に操作できます。USBケーブルでAndroidスマートフォンを接続すれば、対応するアプリを車のタッチスクリーンから操作できます。

Apple CarPlay®も安全性に配慮した設計となっており、ドライバーの注意を妨げません。iPhone®を車に接続すれば、マップ、メッセージ、ミュージックなどの対応アプリをタッチスクリーンで操作できます。

<sup>2</sup>ジャガースマートロードサイドアシスタンスは、ジャガー正規ディーラーによる保証期間終了後も有償で延長が可能です。

<sup>3</sup>スマートフォンバックに含まれる機能は、国によって異なります。

## STANDARD FEATURES

### ナビゲーションプロ<sup>1</sup>

ナビゲーションプロは、お気に入りの場所の保存、ピンチ/ズーム操作によるマップ探索、鮮明な2D/3Dマップの表示が可能です。ナビゲーションプロの機能は、コネクトプロでさらに拡張できます。

### コネクトプロ<sup>2</sup>

コネクトプロにはInControlアプリ、リモートプレミアム、4G Wi-Fiホットスポット、プロサービスが含まれています。車の内外で利用でき、ネットワークに接続しながら快適なドライブをお楽しみいただけます。

### InControlアプリ

ジャガーのInControlアプリテクノロジーにより、Android™/Apple®スマートフォンをUSBケーブルで接続すれば、連絡先や予定表、音楽プレーヤーなど、車両用に最適化したアプリを車のタッチスクリーンから操作できます。また、さまざまなサービスを提供しているサードパーティー製アプリもダウンロードできます。

### リモートプレミアム

リモートプレミアムでは、リモートエッセシャルのスマートフォンアプリに以下の機能が追加されます。

- **リモートロック/アンロック** – リモートアプリの車両セキュリティ画面でロックボタンを押すだけで、離れたところからドアをロックしてアラームを設定し、ドアミラーを折り畳んでウィンドウを閉じることができます。また、「解除」ボタンを押すとミラーが開き、ヘッドライトのロービームが点灯してハザードライトが2回点滅します。
- **リモートクライメート** – 乗車前にキャビンの冷暖房をオンにして、快適にドライブを始めることができます。
- **ビープ音/フラッシュ** – ハザードライトとロービームを点灯させ、ビープ音を鳴らせば、混み合った駐車場でご自身の車を簡単に見つけられます。

<sup>1</sup>コネクトプロが必要です。

<sup>2</sup>ナビゲーションプロが必要です。

<sup>3</sup>セキュアトラッカーは、ジャガー正規ディーラー保証期間の終了後、追加のサブスクリプション契約が必要となります。



#### 4G Wi-Fi

4G Wi-Fiスポットを使用して車内でインターネットにアクセスし、同時に最大8台のワイヤレスデバイスを利用することが可能。走行中にネットサーフィン、仕事、ソーシャルメディアの更新、エンターテインメントなどを快適にお楽しみいただけます。

#### プロサービス

- ・リアルタイム交通情報 – ライブトラフィックデータを駆使して、目的地までの正確な道路状況を伝えます。

## OPTIONAL FEATURE

#### セキュアトラッカー<sup>3</sup>

トラッキングテクノロジーを駆使して、車両の盗難時に警告を発するほか、車の位置情報を関係当局に通知して迅速な解決をアシストします。保証期間に対応したサブスクリプション契約が含まれます。

リモートのサブスクリプションサービスは、保証期間終了後も有償で延長が可能です。InControlの機能、オプションおよびお取り扱いの有無は、国によって異なります。各国でのお取り扱いの有無、およびご利用規約については、お近くのジャガー正規ディーラーにお問い合わせください。画面や操作手順など、InControlに関連して記載される情報や画像は、選択したオプションに応じて、ソフトウェアアップデート、バージョンおよびその他システム/外観の更新に伴い変更になる場合があります。モバイルネットワークの接続は、すべての場所で保証されるものではありません。リモートアプリは、App Store/Google Playでダウンロードする必要があります。ドライバーは安全が確保された状況でのみ車内機能を使用してください。ドライバーは常に車両を完全に制御できる状態にある必要があります。

# AUDIO

お好きな音楽を楽しむのに最適な場所、それがキャビン。XFでは、臨場感のある音楽が楽しめる2タイプのオーディオシステムをご用意しました。



## MERIDIAN™サウンドシステム

綿密な計算のもとに配置した10個のスピーカーとデュアルチャンネルサブウーファーが、澄み切った高音から深みのある低音まで豊かなサウンド再生を実現します。

## MERIDIAN™サラウンドサウンドシステム\*

合計16個のフロント/サイド/リアスピーカーとデュアルチャンネルサブウーファーが生み出す臨場感あふれるライブパフォーマンスを、Trifield™テクノロジーの一体感のあるサウンドでお楽しみいただけます。MERIDIAN独自のTrifield™テクノロジーが、センターおよびサラウンドチャンネルと左右のチャンネルを完璧に融合。すべての乗員に最上のサウンド体験をもたらします。







\*オプション装備。

画像: MERIDIAN™サラウンドサウンドシステムの見本。



## MERIDIAN™

1977年に英国ケンブリッジシャーに設立されたジャガーのオーディオパートナーであるMERIDIANは、アクティブスピーカーや世界初のデジタルサラウンドサウンドプロセッサーなど、多くの製品を世界に先駆けて提供してきました。MERIDIANの音響技術の経験が、ジャガーXFの優れた音響空間の実現に活かされています。MERIDIAN™音場補正テクノロジーは、キャビンの形状、音響特性を解析し、不要なサウンドを排除。高度なアルゴリズムにより、あらゆる楽曲のリズムやビート、タイミングが正確に再現されるため、車内のどの座席でも極めて高音質のサウンドをお楽しみいただけます。

|                        | 独自のMERIDIAN™テクノロジー  | スピーカー+サブウーファー | W   |
|------------------------|---|---------------|-----|
| MERIDIAN™サウンドシステム      |      | 10+1          | 380 |
| MERIDIAN™サラウンドサウンドシステム |     | 16+1          | 825 |



### デジタル信号処理

オーディオシステムのあらゆる要素を統合し、大型のスピーカーと同等の高音質を実現します。



### MERIDIAN™音場補正

音場補正機能の高度なアルゴリズムが車内の音響を調整し、正確な音響特性を実現します。



### MERIDIAN™デジタルディザリング

録音された音楽は、音質を維持するために一般的なデジタルフォーマットに変換されます。MERIDIANのデジタルディザリングは、デジタル信号の変換をスムーズに途切れることなく行い、最高の音質を維持。音質を損なうことなく、オリジナルの感動をお伝えします。



### TRIFIELD

MERIDIAN独自のTrifield™テクノロジーにより、センターおよびサラウンドチャンネルと左右のチャンネルがシームレスに融合。すべてのシートでコンサートホールにいるかのように音楽をお楽しみいただけます。

MERIDIANは、Meridian Audio Ltd.の登録商標です。  
Trifieldおよび「3フィールド」機器は、Trifield Productions Ltd.の商標です。  
仕様・装備内容は、グレードや国によって異なる場合があります。

## SAFETY AND EFFICIENCY DRIVER ASSISTANCE

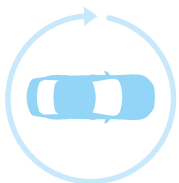

### サラウンドカメラシステム (360°ビュー)

ボディの目立たない位置に装着した4台のデジタルカメラにより、車の周囲360°のオーバーヘッドビューをタッチスクリーンに表示します。同時に複数のビューを表示できるため、縁石近くの駐車や狭い場所での出入庫、交差点での通行が容易になります。



### リアカメラ

後退時の視認性を高める、リアカメラ。タッチスクリーンに映し出される後方映像に、車のアウトラインと予測進路を重ねて表示します。

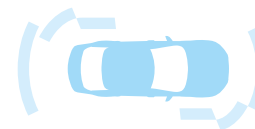

### 360°パーキングエイド

駐車スペースから車を出す時に、フロント/リア/サイドに搭載した超音波センサーが障害物を感知し、必要に応じてドライバーに注意を促します。



### エマージェンシーブレーキ

他の車との衝突の危険を察知すると、警告音でドライバーに注意を促し、警告ビジュアルも表示します。それでも衝突が避けられないと判断した場合、自動的にブレーキをかけて衝突時の衝撃を軽減します。また、衝突時に歩行者の衝撃を低減するペDESTリアンコンタクトセンシングも搭載しています。



### フロント&リアパーキングエイド

フロント&リアパーキングエイドは、安全で快適な操作をサポートします。ギアをリバースに入れるか手動でシステムをオンにすると、フロントとリアバンパーに設置したセンサーが作動します。操作中はタッチスクリーンの表示と音で、障害物との距離を確認できます。

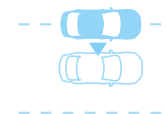

### レーンキープアシスト & ドライバーコンディションモニター

レーンキープアシストは、ウィンカー操作なしに車線から逸脱すると、自動的にステアリングホイールを制御して車をレーン内に戻します。ドライバーコンディションモニターは、ステアリングホイールの操作状況からドライバーの疲れや眠気の兆候を検知し、休息を促す機能です。

ドライバーは安全が確保された状況でのみ車内機能を使用してください。ドライバーは常に車両を完全に制御できる状態にある必要があります。装備の要件およびお取り扱いの有無について詳しくは、60ページをご覧ください。





#### ブラインドスポットアシスト&リバーストラフィックディテクション

衝突回避を支援するブラインドスポットアシスト。車線変更時にドライバーが目視できない車を検知すると、検知した側のドアミラーに小さな警告ライトが点灯。さらに、自動的にステアリングホイールを制御して、接近する車から安全に離れるようにアシストします。リバーストラフィックディテクションは、駐車スペースからバックで出庫する際に、左右両側から接近してくる車や歩行者を検知してドライバーに警告。音声とタッチスクリーンの表示でドライバーに注意を促すため、視界が遮られている場合でも後方の状況を確認できます。

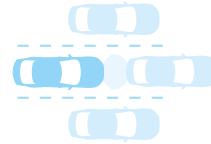

#### アダプティブクルーズコントロール (キューアシスト付)

先進のレーダー技術により、自動的に走行速度を調整。先行車との安全な車間距離を保ちます。前方に車がいなくなると、設定速度で走行を再開。先行車が完全に停車すると、キューアシスト機能が作動してスムーズに停車。先行車が動き出すと、アクセルペダルに軽く触れるだけで先行車と安全な距離を保ちながら走行します。



#### ペDESTリアンコンタクトセンシング

車内の乗員だけでなく、車外の人の安全性確保も考慮したシステム。万が一歩行者と接触した場合、ボンネットをわずかにリフトアップさせ、衝撃を和らげます。

# PERSONALISATION XF - YOUR CHOICE

 [jaguar.co.jp](http://jaguar.co.jp)でXFをカスタマイズ



## CHOOSE YOUR ENGINE

54ページ

あなたのドライビングスタイルに合ったパワフルで  
高効率なエンジンをお選びください。

## CHOOSE YOUR GRADE & OPTIONS

58ページ

各グレードの充実した標準装備やオプション装備を  
比較していただけます。

## CHOOSE YOUR COLOUR

68ページ

多彩なバリエーションの中からお好みのボディカラーを  
選んで、あなたの個性を表現してください。



## CHOOSE YOUR WHEELS

70ページ

XFの魅力的なスタイルをいっそう引き立てる、美しくデザインされたアロイホイール。あなたらしい1台に仕上げることができます。

## CHOOSE YOUR INTERIOR

72ページ

上質なマテリアル、レザー、パネル、フィニッシャーを豊富にご用意しています。お好みのスタイルをお選びください。

## CHOOSE YOUR JAGUAR GEAR - ACCESSORIES

86ページ

実用性や多用途性に優れたジャガー純正アクセサリ。ジャガー正規ディーラーで、豊富なアイテムを取りそろえています。

# 1 CHOOSE YOUR ENGINE

 jaguar.co.jpでXFをカスタマイズ

## > DIESEL ENGINE

### 2.0 LITRE

4-CYLINDER TURBOCHARGED

| XF SALOON  | XF SPORTBRAKE  |
|--|--|
| 最高出力132kW (180PS)  | 最高出力132kW (180PS)  |
| 最大トルク430N・m  | 最大トルク430N・m  |
| 加速性能0-100km/h 8.4秒 (オートマチックRWD)、<br>8.5秒 (オートマチックAWD)        | 加速性能0-100km/h 8.5秒 (オートマチックRWD)、<br>8.6秒 (オートマチックAWD)        |
| 最高速度229km/h (オートマチックRWD)、<br>222km/h (オートマチックAWD)            | 最高速度 221km/h (オートマチックRWD)、<br>219km/h (オートマチックAWD)           |
| 燃料消費率 (JC08)<br>オートマチックRWD: 16.7km/L<br>オートマチックAWD: 15.5km/L | 燃料消費率 (JC08)<br>オートマチックRWD: 16.9km/L<br>オートマチックAWD: 15.0km/L |
| PURE, PRESTIGE   | PRESTIGE, R-SPORT, CHEQUERED FLAG (AWD車のみ)                   |

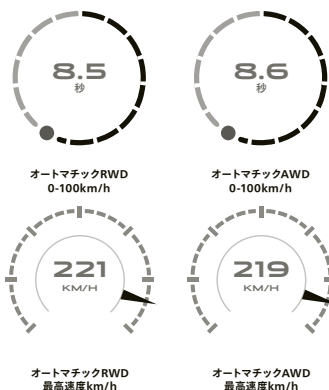
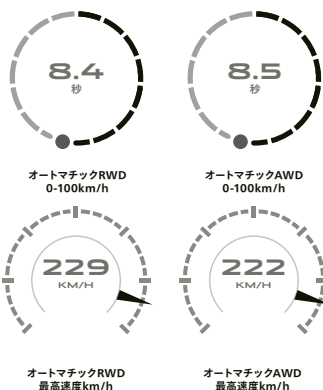

## > PETROL ENGINES

### 2.0 LITRE

4-CYLINDER TURBOCHARGED

| XF SALOON                            |
|--------------------------------------|
| 最高出力147kW (200PS)                    |
| 最大トルク320N・m                          |
| 加速性能0-100km/h<br>7.9秒 (オートマチックRWD)   |
| 最高速度<br>234km/h (オートマチックRWD)         |
| 燃料消費率 (JC08)<br>オートマチックRWD: 12.8km/L |
| PURE, PRESTIGE                       |



エンジン性能や燃費の詳細については、技術仕様をご覧ください。  
加速性能および最高速度の数値は欧州仕様車値（自社データ）です。  
燃料消費率の実際の数値は、走行スタイルおよび周囲の環境により変動します。燃費消費率に関する詳細な数値は、ジャガーウェブサイトをご覧ください。



## 2.0 LITRE 4-CYLINDER TURBOCHARGED

|                                      |
|--------------------------------------|
| XF SALOON                            |
| 最高出力184kW (250PS)                    |
| 最大トルク365N・m                          |
| 加速性能0-100km/h<br>6.7秒 (オートマチックRWD)   |
| 最高速度<br>244km/h (オートマチックRWD)         |
| 燃料消費率 (JC08)<br>オートマチックRWD: 12.4km/L |
| PURE, PRESTIGE                       |

|                                      |
|--------------------------------------|
| XF SPORTBRAKE                        |
| 最高出力184kW (250PS)                    |
| 最大トルク365N・m                          |
| 加速性能0-100km/h<br>6.9秒 (オートマチックRWD)   |
| 最高速度<br>241km/h (オートマチックRWD)         |
| 燃料消費率 (JC08)<br>オートマチックRWD: 12.7km/L |
| PRESTIGE, R-SPORT, CHEQUERED FLAG    |

|                                      |
|--------------------------------------|
| XF SALOON                            |
| 最高出力221kW (300PS)                    |
| 最大トルク400N・m                          |
| 加速性能0-100km/h<br>6.0秒 (オートマチックRWD)   |
| 最高速度<br>250km/h (オートマチックRWD)         |
| 燃料消費率 (JC08)<br>オートマチックRWD: 11.8km/L |
| R-SPORT, CHEQUERED FLAG, PORTFOLIO   |

## 3.0 LITRE V6 6-CYLINDER SUPERCHARGED

|                                      |
|--------------------------------------|
| XF SALOON                            |
| 最高出力280kW (380PS)                    |
| 最大トルク450N・m                          |
| 加速性能0-100km/h<br>5.3秒 (オートマチックRWD)   |
| 最高速度<br>250km/h (オートマチックRWD)         |
| 燃料消費率 (JC08)<br>オートマチックRWD: 10.6km/L |
| S                                    |



オートマチックRWD  
0-100km/h

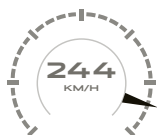

オートマチックRWD  
最高速度km/h



オートマチックRWD  
0-100km/h



オートマチックRWD  
最高速度km/h



オートマチックRWD  
0-100km/h



オートマチックRWD  
最高速度km/h



オートマチックRWD  
0-100km/h



オートマチックRWD  
最高速度km/h





# NEW XF CHEQUERED FLAG SALOON AND SPORTBRAKE

XFのスタイル、気品、最高級の装備を進化させた、Chequered Flag。ジャガーの歴史に新たな1ページが加わりました。R-SPORTの力強いデザインをベースに、グロスブラックサイドベントには専用バッジを装備。滑らかな曲線を描く「S」バンパーは、XFの機能的ボディの象徴です。また、専用ホイールとブラックバックのエクステリアトリムが、存在感をさらに際立たせます。XFの魅力は最新の機能とデザインだけではありません。レーシングカーのDNAも受け継いでいます。R-SPORTスタイルのcockpitに、ソフトグレインレザーステアリングホイール。その刺激的な走りに心を奪われるはずです。

## CHEQUERED FLAGの装備:

• ガソリンエンジン / ディーゼルエンジン\* • 後輪駆動(RWD) / 全輪駆動(AWD)

## エクステリア:

• ユーロンホワイト / サントリーニブラック / アイガーグレー • ブラックデザインバック • テールゲート / ラゲッジリッドスポイラー • スポーツ仕様「S」バンパー (ボディ同色チーク付) • 18インチ "スタイル7011" 7スプリットスポークアロイホイール(グロスブラックフィニッシュ) • Chequered Flagサイドベント (グロスブラックフィニッシュ) • サイドシル(ボディ同色)

## インテリア:

• エボニー / ビメントまたはエボニー / エボニーグレインレザーインテリア(コントラストステッチ) • パーフォレイテッドグレインレザーシート(コントラストステッチ) • メタルレッドプレート(Chequered Flagロゴ入り) • ソフトグレインレザーステアリングホイール(クロームパドルシフト) • ダークヘックスアルミニウムインストルメントパネルフィニッシャー • キーレスエントリー • ナビゲーションプロ • コネクトプロ • インタラクティブドライバーディスプレイ

\*詳しくは、54~56ページをご覧ください。



# 2 CHOOSE YOUR GRADE

 jaguar.co.jpでXFをカスタマイズ

## > LUXURY



### PURE

#### 主要装備

17インチアロイホイール  
キセノンヘッドライト (LEDシグネチャー、  
ヘッドライトパワーウォッシュ付)  
Touch Pro  
ラックステックシート  
10ウェイパワーシート (フロント)  
グロスブラックトリムフィニッシャー  
モールスコードアルミニウムインストルメントパネルフィニッシャー  
オールサーフェイスプログレスコントロール  
フロント&リアパーキングエイド  
プレミアムカーペットマット  
イルミネーテッドアルミニウムフロントトレッドプレート  
ヘッドライニング (スエードクロス)  
ブライトメタルペダル



### PRESTIGE

#### 主要装備 (PUREの主要装備に追加または代替)

18インチアロイホイール  
グレインレザーシート  
リアアームレスト (カップホルダー付)<sup>1</sup>  
ソフトグレインレザースポーツステアリングホイール  
アンビエントインテリアムードライト



### PORTFOLIO

#### 主要装備 (PRESTIGEの主要装備に追加または代替)

19インチアロイホイール  
ウインザーレザーシート  
ウインザーレザーラップドインストルメントパネルトップ  
グロスフィギュアドエボニーパネル  
フロントシート (ヒーター&クーラー付)、リアシート (ヒーター付)  
20ウェイパワーラグジュアリーシート (フロント)

<sup>1</sup>XF SPORTBRAKEに標準装備。 <sup>2</sup>ラゲッジリッドスポイラーはXF SALOONのみ装着可能となります。 <sup>3</sup>XF SALOONのみ。

写真は、オプション装備を装着しています。お選びいただいたトリムによって標準装備が変更になる場合もあります。  
また標準装備はエンジンタイプによって変更になる場合もあります。標準装備の詳細は、XFのスペックカタログ、またはジャガーウェブサイトをご覧ください。



## > SPORT



### R-SPORT

主要装備 (PRESTIGEの主要装備に追加または代替)

19インチアロイホイール

R-SPORTボディキット (R-SPORTフロントバンパー、エクステンデッドボディ同色サイドシル、ラゲッジリッドスポイラー)<sup>2</sup>

スポーツサスペンション (インジニウム2.0リッター4気筒184kW (250PS)、132kW (180PS)<sup>3</sup>エンジン搭載車)

パーフォレーテッドグレインレザーシート (コントラストステッチ)

ソフトグレインレザーステアリングホイール (R-SPORTバッジ入り)

グロスブラックサイドウィンドウサラウンド

ダークモルスコードアルミニウムインストルメントパネルフィニッシャー

XF SPORTBRAKE主要装備 (SALOONの主要装備に追加または代替)

フルレンジスルーフレール (グロスブラック)

一体型ルーフスポイラー

セルフレベリング機能付リアエアサスペンション

ラゲッジスペースカバー

パワーテールゲート

メタルスカッフプレート (ラゲッジスペース)



### S

主要装備 (R-SPORTの主要装備に追加または代替)

Sボディキット (Sフロントバンパー、エクステンデッドグロスブラックサイドシル、リアバランス、ラゲッジリッドスポイラー)<sup>2</sup>

ブレーキキャリパー (レッド)

パーフォレーテッドグレインレザースポーツシート (Sロゴ入り、スエードクロスインサート)

サテングレーフィギュアデコパネル

ダークヘックスアルミニウムインストルメントパネルフィニッシャー

ソフトグレインレザーステアリングホイール (Sバッジ入り)

アダプティブダイナミクス

コンフィギュラブルダイナミクス

# 2 CHOOSE YOUR OPTIONS

 jaguar.co.jpでXFをカスタマイズ

| 主な共通装備   | PURE | PRESTIGE | PORTFOLIO | R-SPORT | S | 説明   |
|--|------|----------|-----------|---------|---|--|
| インテリジェントストップ/スタート                              | ●    | ●        | ●         | ●       | ● | 22ページをご覧ください。  |
| ヒルローンチアシスト                                     | ●    | ●        | ●         | ●       | ● | 傾斜のある路面で発進する際に後退するのを防ぎ、安全な坂道発進をサポートします。                            |
| ジャガードライブコントロール (エコ、ダイナミック、ノーマル、ウインターモード)       | ●    | ●        | ●         | ●       | ● |  |
| 車速感応式パワーアシストステアリングホイール (EPAS)                  | ●    | ●        | ●         | ●       | ● | 32ページをご覧ください。  |
| 電動パーキングブレーキ (ドライブアウェイリリース付) (EPB)              | ●    | ●        | ●         | ●       | ● | 発進時にアクセルを踏むだけでパーキングブレーキが自動的に解除されます。                                |
| エマージェンシーブレーキアシスト (EBA)                         | ●    | ●        | ●         | ●       | ● | エマージェンシーブレーキ時にブレーキ圧を増加させます。  |
| エマージェンシーブレーキ (AEB)                             | ●    | ●        | ●         | ●       | ● | 50ページをご覧ください。  |
| 急ブレーキ時のハザードランプ                                 | ●    | ●        | ●         | ●       | ● |  |
| エアバッグ  | ●    | ●        | ●         | ●       | ● | 運転席&助手席エアバッグ (オキュパントディテクター付)、<br>フロントサイド&サイドウィンドウカーテンエアバッグ (フルレンジ) |
| トルクベクタリングバイブレーキ (TVBB)                         | ●    | ●        | ●         | ●       | ● | 39ページをご覧ください。  |
| ダイナミックスタビリティコントロール (DSC) およびトラクションコントロール (ETC) | ●    | ●        | ●         | ●       | ● | 41ページをご覧ください。  |
| フロント&リアパワーウィンドウ (ワンタッチ開閉/挟み込み防止機能付)            | ●    | ●        | ●         | ●       | ● |  |
| レインセンサー付オートワイパー                                | ●    | ●        | ●         | ●       | ● |  |
| ボディ同色ヒートドドアミラー                                 | ●    | ●        | ●         | ●       | ● |  |
| デュアルゾーンクライメートコントロール                            | ●    | ●        | ●         | ●       | ● |  |
| Touch Pro                                      | ●    | ●        | ●         | ●       | ● | 43~47ページをご覧ください。   |
| USBソケット、12V電源ソケット、iPod*接続インテグレーション             | ●    | ●        | ●         | ●       | ● |  |
| Bluetooth*接続                                   | ●    | ●        | ●         | ●       | ● |  |
| Bluetooth*ストリーミング                              | ●    | ●        | ●         | ●       | ● |  |
| ジャガースマートキーシステム (キーレスエントリー/スタート)                | ●    | ●        | ●         | ●       | ● |  |
| LEDテールライト                                      | ●    | ●        | ●         | ●       | ● |  |
| ISOFIXチャイルドシートアンカー (リア)                        | ●    | ●        | ●         | ●       | ● |  |
| ヒートドリアウィンドウ                                    | ●    | ●        | ●         | ●       | ● |  |
| パワーチャイルドロック                                    | ●    | ●        | ●         | ●       | ● |  |
| テールゲートスポイラー (XF SALOONでは装着不可)                  | ●    | ●        | ●         | ●       | ● |  |
| セルフレベリング機能付リアエアサスペンション (XF SALOONでは装着不可)       | ●    | ●        | ●         | ●       | ● | 8ページをご覧ください。   |
| ラゲッジスペースカバー (XF SALOONでは装着不可)                  | ●    | ●        | ●         | ●       | ● |  |

● 標準 ○ オプション — なし ■ バックの一部としてオプション

詳しくは、お近くのジャガー正規ディーラーにお問い合わせください。

オプション装備やバックの詳細は、XFのスペックカタログ、またはジャガーウェブサイトをご覧ください。



主なオプション装備

|   |       | PURE | PRESTIGE | PORTFOLIO | R-SPORT | S |                   |
|---|-------|------|----------|-----------|---------|---|-------------------|
| ダイナミクス機能  | コード   |      |          |           |         |   | 説明                |
| 8速オートマチックトランスミッション、ジャガーシーケンシャルシフト付（パドルシフト、オールサーフェイスプログレスコントロール装備）               |       | ●    | ●        | ●         | ●       | ● |                   |
| スポーツサスペンションアップグレード（2.0リッター4気筒221kW（300PS）ガソリンエンジン搭載のRWD車のみ装着可能。XF SALOONのみ装着可能） |       | —    | —        | —         | ●       | — | スポーツプリングとダンパーを追加。 |
| アダプティブダイナミクス（コンフィギュラブルダイナミクスが必要）  | 027CW | ○    | ○        | ○         | ○       | ● | 32ページをご覧ください。     |
| コンフィギュラブルダイナミクス   | 184AB | ○    | ○        | ○         | ○       | ● | 32ページをご覧ください。     |
| アダプティブクルーズコントロール（キューアシスト付）  |       | ●    | ●        | ●         | ●       | ● | 51ページをご覧ください。     |
| アダプティブサーフェイスレスポンス（AdSR）（雨/氷/雪モードに代わる機能。AWDおよびアダプティブダイナミクスが必要）                   | 088IG | —    | ○        | —         | ○       | — | 34ページをご覧ください。     |
| 350mmフロントブレーキ（2.0リッター4気筒221kW（300PS）および280kW（380PS）ガソリンエンジン搭載のRWD車のみ装着可能）       | 020DA | ○    | ○        | ●         | ●       | ● |                   |

エクステリア装備とフィニッシャー

| エクステリア&トリム   |       |   |   |   |   |   |  |
|--|-------|---|---|---|---|---|--|
| スライディングパノミックルーフ（XF SALOONのみ装着可能）                   | 041CZ | ○ | ○ | ○ | ○ | ○ |  |
| パノミックルーフ（XF SPORTBRAKEのみ装着可能）                      | 041CX | — | ○ | — | ○ | — | 21ページをご覧ください。  |
| フルレンジスルーフェール（グロスブラック、XF SPORTBRAKEのみ装着可能）          | 060BB | — | ■ | — | ● | — | PRESTIGEではブラックバックの一部としてご用意しています。   |
| フルレンジスルーフェール（シルバー、XF SPORTBRAKEのみ装着可能）             | 060BA | — | ● | — | ○ | — | サイドウィンドウサラウンドに合わせたルーフフェールフィニッシュ  |
| パワーテールゲート/ラゲッジリッド                                  | 070AV | ○ | ○ | ○ | ○ | ○ | XF SPORTBRAKEに標準装備。  |
| ハンズフリーパワーテールゲート/ラゲッジリッド（キーレスエントリーおよびリアパーキングエイドが必要） | 070BA | ○ | ○ | ○ | ○ | ○ | 8ページをご覧ください。   |
| ソフトドアクローズ（キーレスエントリーが必要）                            | 173AB | ○ | ○ | ○ | ○ | ○ | 最小限の力でドアを優しくしっかり閉めることができる機能です。   |
| クロームグリル（クロームサラウンド付）                                | 064FR | — | ○ | ○ | — | — |  |
| クロームサイドウィンドウサラウンド                                  | 081DA | ● | ● | ● | ○ | ○ |  |
| グロスブラックサイドウィンドウサラウンド                               | 081DB | — | ■ | ■ | ● | ● | PRESTIGE、PORTFOLIOではブラックバックの一部としてご用意しています。   |
| R-SPORTボディキット                                      |       | — | — | — | ● | — | R-SPORTフロントバンパー、エクステンデッドボディ同色サイドシル、ラゲッジリッドスポイラー（XF SALOONのみ）、サテックロームサイドパワーベント（R-SPORTロゴ入り） |
| Sボディキット  |       | — | — | — | — | ● | Sフロントバンパー、エクステンデッドグロスブラックサイドシル、Sリアバンパー、ボディ同色ラゲッジリッドスポイラー（XF SALOONのみ）、サテックロームサイドパワーベント     |
| エンジンバッジレス  | 057EV | ○ | ○ | ○ | ○ | — | パワートレインバッジの取り外し。   |

# 2 CHOOSE YOUR OPTIONS

 jaguar.co.jpでXFをカスタマイズ

| エクステリア&フィニッシャー (続き)   |       | PURE | PRESTIGE | PORTFOLIO | R-SPORT | S |                                      |
|---|-------|------|----------|-----------|---------|---|--------------------------------------|
| ウインドウ&ドアミラー   | コード   |      |          |           |         |   | 説明                                   |
| プライバシーガラス   | 047DB | ○    | ○        | ○         | ○       | ○ |                                      |
| 自動防眩ドアミラー (電動格納、ヒーター&アプローチライト&メモリー付)  | 030NL | ■    | ○        | ○         | ○       | ○ | 運転席メモリーバック (電動ドアミラー付)の一部としてご用意しています。 |
| <b>ヘッドライト&amp;ライティング</b>  |       |      |          |           |         |   |                                      |
| バイファンクションキセノンヘッドライト (LEDシグネチャー、オート光軸調整機能、ヘッドライトパワーウォッシュ付)                     |       | ●    | ●        | ●         | ●       | — |                                      |
| アダプティブLEDヘッドライト (LEDシグネチャー、アダプティブライティング、ターニングライト、自動ハイビームアシスト、ヘッドライトパワーウォッシュ付) | 064GJ | ○    | ○        | ○         | ○       | ● | 10ページをご覧ください。                        |
| <b>ボディカラー</b> (全カラーバリエーションは68~69ページをご覧ください。)                                  |       |      |          |           |         |   |                                      |
| ソリッドカラー   |       | ●    | ●        | ●         | ●       | ● | 68ページをご覧ください。                        |
| メタリックカラー  |       | ○    | ○        | ○         | ○       | ○ | 68~69ページをご覧ください。                     |
| プレミアムメタリックカラー   |       | ○    | ○        | ○         | ○       | ○ | 69ページをご覧ください。                        |
| <b>ホイール</b> (エンジンによってはお選びいただけないホイールもございます。ホイールの全ラインアップについては70~71ページをご覧ください。)  |       |      |          |           |         |   |                                      |
| タイヤリペアシステム  | 029SJ | ○    | ○        | ○         | ○       | ○ |                                      |
| スペースセーバースペアホイール (18インチ)   |       | ●    | ●        | ●         | ●       | ● | XF SPORTBRAKEでは20インチホイールはお選びいただけません。 |

● 標準 ○ オプション — なし ■ バックの一部としてオプション

\*オプションのフロントシートメモリー (033IP) およびパフォーマンスレーシングポーツシート (033YF) との同時選択が必要です。

詳しくは、お近くのジャガー正規ディーラーにお問い合わせください。

オプション装備やバックの詳細は、XFのスペックカタログ、またはジャガーウェブサイトをご覧ください。



シート&パネル

| シート                                  | コード   | PURE | PRESTIGE | PORTFOLIO | R-SPORT | S | 説明  |
|--------------------------------------|-------|------|----------|-----------|---------|---|---|
| フロントシート (ヒーター付)                      |       | ●    | ●        | —         | ●       | — |   |
| フロント/リアシート (ヒーター付)                   | 033EQ | ○    | ○        | —         | ○       | — |   |
| フロントシート (ヒーター&クーラー付)                 | 033GP | —    | ○        | —         | ○       | ● |   |
| フロントシート (ヒーター&クーラー付)、リア (ヒーター付)      | 033GQ | —    | ○        | ●         | ○       | ○ |   |
| 10ウェイパワーシート (フロント、マニュアルヘッドレスト高さ調整)   |       | ●    | ●        | —         | ●       | — |   |
| 4ウェイパワーランバーサポート (8ウェイシートではご利用になれません) |       | ●    | ●        | —         | ●       | — |   |
| 運転席シートメモリー                           | 033CT | ■    | ●        | —         | ●       | — | 運転席、ミラーポジション、ステアリングコラムの調整。メモリーバック (電動ドアミラーなし) およびメモリーバック (電動ドアミラー付) の一部としてのみ利用できます。                 |
| 18ウェイパワースポーツシート (フロント)               | 033UT | —    | —        | —         | ●*      | ● | マニュアルヘッドレスト高さ調整、4ウェイパワーランバーサポート、運転席・助手席メモリー付 R-SPORTで、プレミアムシートアップグレードパック (シートメモリー付) の一部としてのみ利用できます。 |
| 20ウェイパワーラグジュアリーシート (フロント)            |       | —    | —        | ●         | —       | — | ウイング付ヘッドレスト高さ調整 (マニュアル)、4ウェイパワーランバーサポート、運転席・助手席メモリー付  |
| スポーツグレイズレザーシート                       |       | —    | —        | —         | ●       | ● |   |
| 40:20:40分割可倒式リアシート (アームレスト付)         |       | ●    | ●        | ●         | ●       | ● |   |

パネル

パネルの全ラインナップは84~85ページをご覧ください。

ヘッドライニング&インテリア

| ヘッドライニング            | コード   | PURE | PRESTIGE | PORTFOLIO | R-SPORT | S |
|---------------------|-------|------|----------|-----------|---------|---|
| ヘッドライニング (ライトオイスター) | 032FE | ●    | ●        | ●         | ○       | ○ |
| ヘッドライニング (エボニー)     | 032BU | ○    | ○        | ○         | ●       | ● |
| ヘッドライニング (スエードクロス)  |       | ●    | ●        | ●         | ●       | ● |
| ヘッドライニング (モルジヌ)     | 088HH | ○    | ○        | ○         | ○       | ○ |

# 2 CHOOSE YOUR OPTIONS

 jaguar.co.jpでXFをカスタマイズ

ヘッドライニング&インテリア (続き)

| インテリア装備   | コード   | PURE | PRESTIGE | PORTFOLIO | R-SPORT | S | 説明  |
|---|-------|------|----------|-----------|---------|---|---|
| イルミネーテッドアルミニウムフロントレッドプレート   |       | ●    | ●        | ●         | ●       | ● |   |
| メタルレッドプレート (R-SPORTロゴ入り)  | 048BN | —    | —        | —         | ○       | — |   |
| メタルレッドプレート (Sロゴ入り)  | 048BP | —    | —        | —         | —       | ○ |   |
| プレミアムフロアマット   |       | ●    | ●        | ●         | ●       | ● |   |
| ブライツメタルペダル  |       | ●    | ●        | ●         | ●       | ● |   |
| ソフトグレイインレザーステアリングホイール   |       | ●    | —        | —         | —       | — |   |
| ソフトグレイインレザースポーツステアリングホイール   |       | —    | ●        | ●         | —       | — |   |
| ソフトグレイインレザーステアリングホイール (R-SPORTロゴ入り)   |       | —    | —        | —         | ●       | — |   |
| ソフトグレイインレザーステアリングホイール (Sロゴ入り)   |       | —    | —        | —         | —       | ● |   |
| ヒートッドステアリングホイール   | 032DV | ○    | ○        | ○         | ○       | ○ |   |
| ステアリングホイールコラム (電動調整付)   | 049AP | ○    | ●        | ●         | ●       | ● |   |
| 自動防眩ルームミラー  |       | ●    | ●        | ●         | ●       | ● |   |
| 4ゾーンライメイトコントロール (追加電源ソケット2個付)<br>(エアクオリティセンサーとグローブボックス (クーラー&ロック付) が必要)                           | 022BC | ○    | ○        | ○         | ○       | ○ | 17ページをご覧ください。   |
| エアクオリティセンサーとグローブボックス (クーラー付)  |       | ●    | ●        | ●         | ●       | ● |   |
| イオン空気清浄テクノロジー (XF SPORTBRAKEのみ装着可能)   | 022GB | —    | ○        | —         | ○       | — | 15ページをご覧ください。   |
| マニュアルリアサイドウィンドウサンブラインド  | 112RC | ○    | ○        | ●         | ●       | ● | PORTFOLIOおよびR-SPORTのXF SALOONに標準装備、XF SPORTBRAKEにオプション装備。 |
| パワーリアサンブラインド (XF SPORTBRAKEのみ装着可能)  | 019CA | ○    | ●        | ●         | ●       | ● |   |
| 電動ジュエチャーレーフブラインド (XF SPORTBRAKEのみ装着可能。パノラミックルーフが必要。デュアルビューとは併用できません。装着する場合はサングラスホルダーを取り外す必要があります) | 188FB | —    | ○        | —         | ○       | — | 21ページをご覧ください。   |
| インテリアムードライト   |       | ●    | —        | —         | —       | — |   |
| アンビエントインテリアムードライト   | 064FB | ○    | ●        | ●         | ●       | ● |   |
| コンフィギュラブルアンビエントインテリアムードライト (10色)  | 064FC | ○    | ○        | ○         | ○       | ○ | 17ページをご覧ください。   |
| スモーカーズパック   |       | ●    | ●        | ●         | ●       | ● | 前席にアッシュトレイ1個とシガーライター1個、後席ドアポケットにアッシュトレイ1個ずつ               |
| 追加電源ソケット  | 054AK | ○    | ○        | ○         | ○       | ○ | 12V電源ソケットをリアのセンターコンソールとトランクに追加装備                          |
| ストレージレール (XF SPORTBRAKEのみ装着可能)  | 135AH | —    | ○        | —         | ○       | — | 21ページをご覧ください。   |

● 標準 ○ オプション — なし ■ パックの一部としてオプション

詳しくは、お近くのジャガー正規ディーラーにお問い合わせください。

オプション装備やパックの詳細は、XFのスペックカタログ、またはジャガーウェブサイトをご覧ください。

セーフティ&セキュリティ

| セーフティ&セキュリティ                   | コード   | PURE | PRESTIGE | PORTFOLIO | R-SPORT | S | 説明               |
|--------------------------------|-------|------|----------|-----------|---------|---|------------------|
| フロントパーキングエイド                   |       | ●    | ●        | ●         | ●       | ● |                  |
| リアパーキングエイド                     |       | ●    | ●        | ●         | ●       | ● |                  |
| リアビューカメラ                       |       | ●    | ●        | ●         | ●       | ● | 50～51ページをご覧ください。 |
| 360°サウンドカメラ                    | 086GC | ○    | ○        | ○         | ○       | ○ | 50～51ページをご覧ください。 |
| パークアシスト (360°パーキングエイド装備の場合)    | 086HA | ○    | ○        | ○         | ○       | ○ | 50～51ページをご覧ください。 |
| 360°パーキングエイド                   | 036MB | ○    | ○        | ○         | ○       | ○ | 50～51ページをご覧ください。 |
| レーンキープアシスト&ドライバーコンディションモニター    |       | ●    | ●        | ●         | ●       | ● | 50～51ページをご覧ください。 |
| ブラインドスポットモニター&リバーストラフィックデテクション | 086GF | ○    | ○        | ○         | ○       | ○ | 50～51ページをご覧ください。 |
| ブラインドスポットアシスト&リバーストラフィックデテクション | 086GG | ○    | ○        | ○         | ○       | ○ | 50～51ページをご覧ください。 |
| キーレスエントリー                      |       | ●    | ●        | ●         | ●       | ● |                  |
| アクティビティキー (XF SPORTBRAKEのみ)    | 066CA | —    | ○        | —         | ○       | — | 19ページをご覧ください。    |



# 2 CHOOSE YOUR OPTIONS

 jaguar.co.jpでXFをカスタマイズ

## InControlインフォテインメントとコネクティビティ

| InControlインフォテインメントとコネクティビティ | コード   | PURE | PRESTIGE | PORTFOLIO | R-SPORT | S | 説明   |
|------------------------------|-------|------|----------|-----------|---------|---|--|
| インタラクティブドライバーディスプレイ          |       | ●    | ●        | ●         | ●       | ● |  |
| MERIDIAN™サウンドシステム            |       | ●    | ●        | —         | ●       | — | 48～49ページをご覧ください。   |
| MERIDIAN™サラウンドサウンドシステム       | 025LN | ○    | ○        | ●         | ○       | ● | 48～49ページをご覧ください。   |
| Touch Proデュアルビュー             | 087AS | ○    | ○        | ○         | ○       | ○ |  |
| デジタルTVチューナー                  |       | ●    | ●        | ●         | ●       | ● |  |
| ナビゲーションプロ (コネクトプロが必要)        |       | ●    | ●        | ●         | ●       | ● | 46ページをご覧ください。  |
| CD/DVDプレーヤー (ナビゲーションプロが必要)   |       | ●    | ●        | ●         | ●       | ● |  |
| プロテクト                        |       | ●    | ●        | ●         | ●       | ● | SOS緊急コール、スマートロードサイドアシスタンス、リモートエッセンシャルスマートフォンアプリを含みます。45ページをご覧ください。 |
| スマートフォンバック                   | 186AB | ●    | ●        | ●         | ●       | ● | Android Auto™、Apple CarPlay®を含みます。                                 |
| セキュアトラッカー                    | 011AE | ○    | ○        | ○         | ○       | ○ | スマートフォンアプリによる盗難車追跡機能です。46ページをご覧ください。                               |
| InControlアプリ                 |       | ●    | ●        | ●         | ●       | ● | 46ページをご覧ください。  |
| リモートプレミアム                    |       | ●    | ●        | ●         | ●       | ● | 46ページをご覧ください。  |
| プロサービス & Wi-Fiホットスポット        |       | ●    | ●        | ●         | ●       | ● | 46ページをご覧ください。  |

● 標準 ○ オプション — なし ■ バックの一部としてオプション

詳しくは、お近くのジャガー正規ディーラーにお問い合わせください。

オプション装備やバックの詳細は、XFのスペックカタログ、またはジャガーウェブサイトをご覧ください。

オプションパック

|   |       | PURE | PRESTIGE | PORTFOLIO | R-SPORT | S |   |
|---|-------|------|----------|-----------|---------|---|---|
|   | コード   |      |          |           |         |   | 説明  |
| コールドクライメートパック                             | 017CA | ○    | ○        | —         | ○       | — | ヒートッドステアリングホイール、フロント/リアシート（ヒーター付）   |
| アドバンスドパークアシストパック                          | 017CP | ○    | ○        | ○         | ○       | ○ | 360° パーキングエイド、パークアシスト。50ページをご覧ください。   |
| アドバンスドパークアシストパック（サ라운드カメラ）                 | 017CQ | ○    | ○        | ○         | ○       | ○ | アドバンスドパークアシストパックの装備に加えてサ라운드カメラシステム<br>50ページをご覧ください。   |
| ブラックパック                                   | 032EI | —    | ○        | ○         | ○       | ○ | グロスブラックラジエーターグリル&サ라운드、サイドパワーベント、テール<br>ゲートフィニッシャー、サイドウィンドウサ라운드、ボディキットブレード<br>（Sを除く、XF SPORTBRAKEではグロスブラックルーフレールも含む。）    |
| メモリーパック（電動ドアミラー付）                         | 017CT | ○    | —        | —         | —       | — | 自動防眩ドアミラー（電動格納、ヒーター&アプローチライト&メモリー付）、自動防眩ルームミラー、<br>電動調整ステアリングホイールコラム、10ウェイパワーシート（フロント、運転席シートメモリー付）                      |
| 運転席/助手席メモリーパック（電動ドアミラー付）                  | 017GU | —    | —        | —         | ○       | — | 運転席/助手席シートメモリー、18ウェイパワースポーツシート（フロント）  |
| リアコンフォートパック                               | 017FJ | ○    | ○        | —         | —       | — | フロント/リアシート（ヒーター付）、4ゾーンクライメートコントロール、マニュアルリアサイドウィンドウ<br>サンブラインド、グローブボックス（クーラー付）、エアクオリティセンサー、<br>パワーリアサンブラインド（XF SALOONのみ） |
| SPORTBRAKEコンビニエンスパック（XF SPORTBRAKEのみ選択可能） | 017GL | —    | ○        | —         | ○       | — | ハンズフリーパワーテールゲート、キーレスエントリー、アクティビティキー、<br>ラゲッジスペースストレージレール  |

# 3 CHOOSE YOUR COLOUR

 [jaguar.co.jp](http://jaguar.co.jp)でXFをカスタマイズ

SOLID

フジホワイト

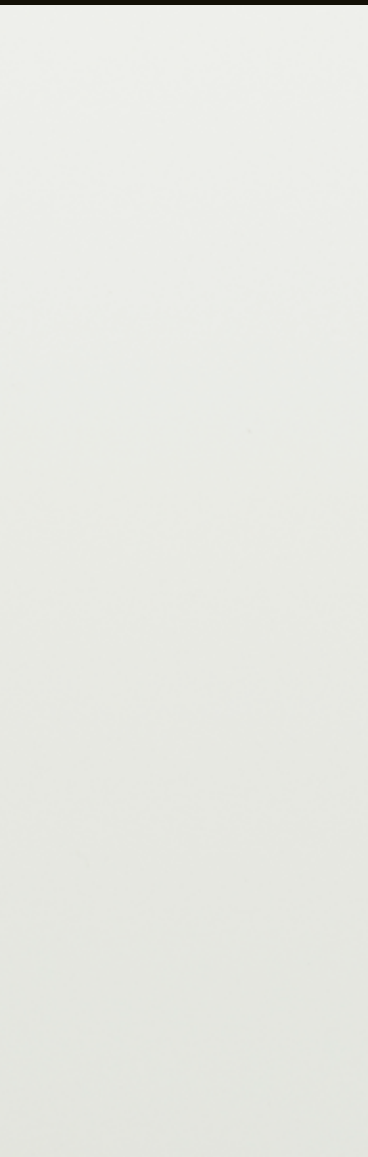

ナルヴィックブラック

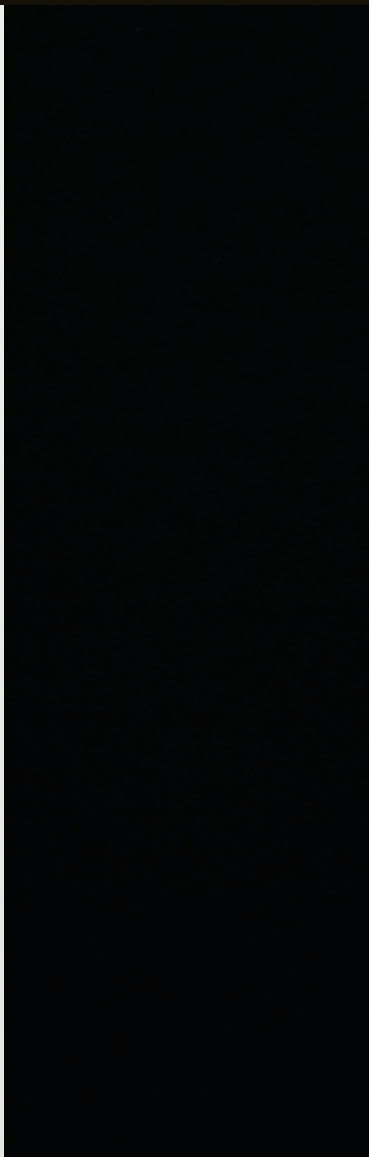

METALLIC

ユーロンホワイト



サントリーニブラック

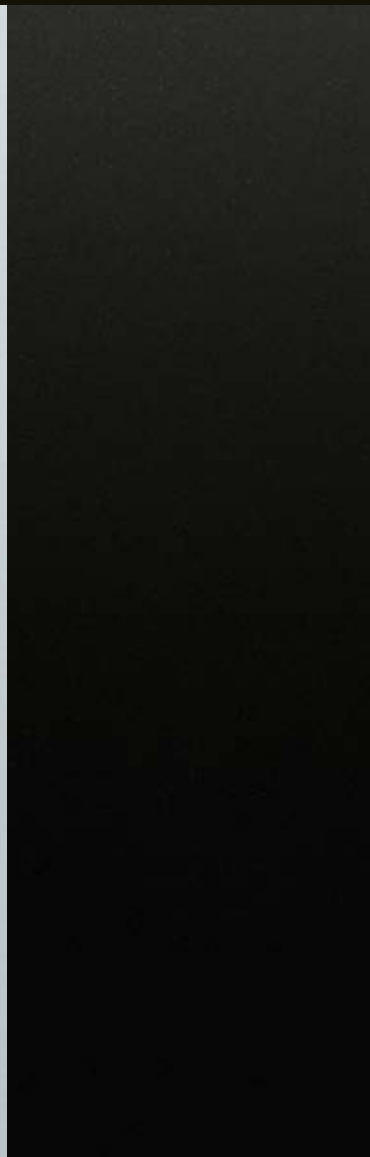

インダスシルバー



アイガーグレー





ポルトフィーノブルー



シーリアムブルー



フィレンツェレッド



ロゼットレッド



PREMIUM METALLIC

カルパチアングレー



シリコンシルバー



# 4 CHOOSE YOUR WHEELS

 jaguar.co.jpでXFをカスタマイズ



17インチ "スタイル1016"  
15スポーク

17インチ "スタイル9005"  
9スポーク

18インチ "スタイル5034"  
5スポーク

18インチ "スタイル7011"  
7スプリットスポーク

|               |              |              |              |              |
|---------------|--------------|--------------|--------------|--------------|
| アロイホイールフィニッシュ | グロススパークルシルバー | グロススパークルシルバー | グロススパークルシルバー | グロススパークルシルバー |
| アロイホイール/サイズ   | 7.5J x 17インチ | 7.5J x 17インチ | 8.0J x 18インチ | 8.0J x 18インチ |
| タイヤサイズ        | 225/55 R17   | 225/55 R17   | 245/45 R18   | 245/45 R18   |
| コード           | 029WU        | 029WV        | 029WK        | 029WL        |

|           |   |   |   |   |
|-----------|---|---|---|---|
| PURE      | ● | ○ | ○ | ○ |
| PRESTIGE  | — | — | ● | ○ |
| PORTFOLIO | — | — | — | — |
| R-SPORT   | — | — | — | — |
| S         | — | — | — | — |



18インチ "スタイル5033"  
5スプリットスポーク

18インチ "スタイル5033"  
5スプリットスポーク

18インチ "スタイル5033"  
5スプリットスポーク

19インチ "スタイル7012"  
7スプリットスポーク

19インチ "スタイル7013"  
7スプリットスポーク

|               |              |                  |              |              |              |
|---------------|--------------|------------------|--------------|--------------|--------------|
| アロイホイールフィニッシュ | グロススパークルシルバー | コントラストダイヤモンドターンド | グロスブラック      | グロススパークルシルバー | グロススパークルシルバー |
| アロイホイール/サイズ   | 8.0J x 18インチ | 8.0J x 18インチ     | 8.0J x 18インチ | 8.0J x 19インチ | 8.0J x 19インチ |
| タイヤサイズ        | 245/45 R18   | 245/45 R18       | 245/45 R18   | 245/40 R19   | 245/40 R19   |
| コード           | 029WM        | 029WJ            | 029WH        | 029WN        | 029WO        |

|           |   |   |   |   |   |
|-----------|---|---|---|---|---|
| PURE      | ○ | ○ | ○ | ○ | ○ |
| PRESTIGE  | ○ | ○ | ○ | ○ | ○ |
| PORTFOLIO | — | — | — | ○ | ○ |
| R-SPORT   | — | — | — | ○ | ○ |
| S         | — | — | — | ○ | ○ |

● 標準装備 ○ オプション装備 — なし



19インチ "スタイル7013"  
7スプリットスポーク



19インチ "スタイル1018"  
10スポーク



19インチ "スタイル5035"  
5スポーク



19インチ "スタイル5035"  
5スポーク



20インチ "スタイル9004"  
9スプリットスポーク

|               |                  |              |                     |              |              |
|---------------|------------------|--------------|---------------------|--------------|--------------|
| アロイホイールフィニッシュ | コントラストダイヤモンドターンド | グロススパークルシルバー | グロスダークグレーダイヤモンドターンド | グロスブラック      | グロススパークルシルバー |
| アロイホイール/サイズ   | 8.0J x 19インチ     | 8.0J x 19インチ | 8.0J x 19インチ        | 8.0J x 19インチ | 8.5J x 20インチ |
| タイヤサイズ        | 245/40 R19       | 245/40 R19   | 245/40 R19          | 245/40 R19   | 255/35 R20   |
| コード           | 029W5            | 029WP        | 029WR               | 029WQ        | 029WB        |
| PURE          | ○                | ○            | ○                   | ○            | ○            |
| PRESTIGE      | ○                | ○            | ○                   | ○            | ○            |
| PORTFOLIO     | ○                | ○            | ○                   | ○            | ○            |
| R-SPORT       | ○                | ●            | ○                   | ○            | ○            |
| S             | ○                | ○            | ●                   | ○            | ○            |



20インチ "スタイル9004"  
9スプリットスポーク



20インチ "スタイル5071"  
5スプリットスポーク



20インチ "スタイル5031"  
5スプリットスポーク



20インチ "スタイル5031"  
5スプリットスポーク



20インチ "スタイル5036"  
5スプリットスポーク

|               |                  |              |                     |              |                     |
|---------------|------------------|--------------|---------------------|--------------|---------------------|
| アロイホイールフィニッシュ | コントラストダイヤモンドターンド | グロススパークルシルバー | グロスダークグレーダイヤモンドターンド | グロスブラック      | グロスダークグレーダイヤモンドターンド |
| アロイホイール/サイズ   | 8.5J x 20インチ     | 8.5J x 20インチ | 8.5J x 20インチ        | 8.5J x 20インチ | 8.5J x 2インチ         |
| タイヤサイズ        | 255/35 R20       | 255/35 R20   | 255/35 R20          | 255/35 R20   | 255/35 R20          |
| コード           | 029WC            | 029WD        | 029VZ               | 029WE        | 029WA               |
| PURE          | ○                | ○            | ○                   | ○            | ○                   |
| PRESTIGE      | ○                | ○            | ○                   | ○            | ○                   |
| PORTFOLIO     | ○                | ○            | ○                   | ○            | ○                   |
| R-SPORT       | ○                | ○            | ○                   | ○            | ○                   |
| S             | ○                | ○            | ○                   | ○            | ○                   |

標準装備とオプション装備は国により異なる場合があります。スペースセイバーホイール装着のXF SPORTBRAKEでは、デタッチャブルけん引バー-028EMまたは電動デブローアブルけん引バー-028EJを装着する場合、ホイールサイズは最大19インチまでとなります。



# 5 CHOOSE YOUR INTERIOR

 jaguar.co.jpでXFをカスタマイズ

| PURE        |                     |                    |                     |                                 |        |               |
|-------------|---------------------|--------------------|---------------------|---------------------------------|--------|---------------|
|             | シート (同系ステッチ)        | アッパーフェイスア (同系ステッチ) | インテリアトリムおよびオプションコード | ヘッドライニング (スエードクロス) <sup>1</sup> | カーペット  | パネル           |
| 標準装備        |                     |                    |                     |                                 |        |               |
| ラックステックシート  | エボニー (エボニー)         | エボニー (エボニー)        | TPZ                 | ライトオイスターまたはエボニー <sup>2</sup>    | エボニー   | グロスブラック       |
|             | ラテ (ラテ)             | エスプレッソ (エスプレッソ)    | TRA                 | ライトオイスター                        | エスプレッソ | グロスブラック       |
| PRESTIGE    |                     |                    |                     |                                 |        |               |
|             | シート (同系ステッチ)        | アッパーフェイスア (同系ステッチ) | インテリアトリムおよびオプションコード | ヘッドライニング (スエードクロス) <sup>1</sup> | カーペット  | パネル           |
| 標準装備        |                     |                    |                     |                                 |        |               |
| グレインレザーシート  | エボニー (エボニー)         | エボニー (エボニー)        | TRC                 | ライトオイスターまたはエボニー <sup>2</sup>    | エボニー   | グロスブラック       |
|             | ラテ (ラテ)             | エスプレッソ (エスプレッソ)    | TRD                 | ライトオイスター                        | エスプレッソ | グロスブラック       |
|             | ライトオイスター (ライトオイスター) | オイスター (オイスター)      | TRE                 | ライトオイスター                        | オイスター  | グロスブラック       |
| PORTFOLIO   |                     |                    |                     |                                 |        |               |
|             | シート (同系ステッチ)        | アッパーフェイスア (同系ステッチ) | インテリアトリムおよびオプションコード | ヘッドライニング (スエードクロス) <sup>1</sup> | カーペット  | パネル           |
| 標準装備        |                     |                    |                     |                                 |        |               |
| ウィンザーレザーシート | エボニー (エボニー)         | エボニー (エボニー)        | TRN                 | ライトオイスターまたはエボニー <sup>2</sup>    | エボニー   | グロスフィギュアドエボニー |
|             | ラテ (ラテ)             | エスプレッソ (エスプレッソ)    | TRO                 | ライトオイスター                        | エスプレッソ | グロスフィギュアドエボニー |
|             | ライトオイスター (ライトオイスター) | オイスター (オイスター)      | TRP                 | ライトオイスター                        | オイスター  | グロスフィギュアドエボニー |
|             | エスプレッソ (エスプレッソ)     | エスプレッソ (エスプレッソ)    | TRR                 | ライトオイスター                        | エスプレッソ | グロスフィギュアドエボニー |
|             | シエナタン (シエナタン)       | エボニー (エボニー)        | TRQ                 | ライトオイスターまたはエボニー <sup>2</sup>    | エボニー   | グロスフィギュアドエボニー |

<sup>1</sup>モルジヌヘッドライニングはオプション装備。

<sup>2</sup>エボニーヘッドライニングはオプション装備。

<sup>3</sup>ライトオイスターヘッドライニングはオプション装備。

| R-SPORT        |                             |                          |                         |                                    |       |               |
|----------------|-----------------------------|--------------------------|-------------------------|------------------------------------|-------|---------------|
|                | デュオトーンシート<br>(コントラストステッチ)   | アッパーフェイス<br>(コントラストステッチ) | インテリアトリムおよび<br>オプションコード | ヘッドライニング<br>(スエードクロス) <sup>1</sup> | カーペット | パネル           |
| 標準装備           |                             |                          |                         |                                    |       |               |
| グレインレザースポーツシート | エボニー/エボニー (ライトオイスター)        | エボニー (ライトオイスター)          | TRF + 033YF             | エボニーまたはライトオイスター <sup>3</sup>       | エボニー  | グロスブラック       |
|                | エボニー/ビメント (ビメント)            | エボニー (ビメント)              | TRG + 033YF             | エボニーまたはライトオイスター <sup>3</sup>       | エボニー  | グロスブラック       |
|                | エボニー/ライトオイスター<br>(ライトオイスター) | エボニー (ライトオイスター)          | TRH + 033YF             | エボニーまたはライトオイスター <sup>3</sup>       | エボニー  | グロスブラック       |
|                | ブローグ/ブローグ (ライトオイスター)        | エボニー (ライトオイスター)          | TRI + 033YF             | エボニーまたはライトオイスター <sup>3</sup>       | エボニー  | グロスブラック       |
| S              |                             |                          |                         |                                    |       |               |
|                | デュオトーンシート<br>(コントラストステッチ)   | アッパーフェイス<br>(コントラストステッチ) | インテリアトリムおよび<br>オプションコード | ヘッドライニング<br>(スエードクロス) <sup>1</sup> | カーペット | パネル           |
| 標準装備           |                             |                          |                         |                                    |       |               |
| グレインレザースポーツシート | エボニー/エボニー (ライトオイスター)        | エボニー (ライトオイスター)          | TRJ + 033YF             | エボニーまたはライトオイスター <sup>3</sup>       | エボニー  | グレーフィギュアドエボニー |
|                | ビメント/エボニー (エボニー)            | エボニー (ビメント)              | TRK + 033YF             | エボニーまたはライトオイスター <sup>3</sup>       | エボニー  | グレーフィギュアドエボニー |
|                | ライトオイスター/エボニー (エボニー)        | エボニー (ライトオイスター)          | TRL + 033YF             | エボニーまたはライトオイスター <sup>3</sup>       | エボニー  | グレーフィギュアドエボニー |
|                | ブローグ/ブローグ (ライトオイスター)        | エボニー (ライトオイスター)          | TRM + 033YF             | エボニーまたはライトオイスター <sup>3</sup>       | エボニー  | グレーフィギュアドエボニー |

# 5 CHOOSE YOUR INTERIOR

 [jaguar.co.jp](http://jaguar.co.jp)でXFをカスタマイズ

写真のインテリア: エボニーラックステックシート (エボニーフェイス)、モールスコードアルミニウムフィニッシャー、グロスブラックトリムフィニッシャー、エボニーヘッドライニング (オプション装備)





# PURE

## INTERIOR COLOUR COMBINATIONS

標準装備

| ①   | ②  | ③   | ④   | ⑤   | ⑥   |
|---|--|---|---|---|---|
| シート (同系ステッチ)<br><br>エボニー | トリムフィニッシャー<br><br>グロスブラック | ヘッドライニング (スエードクロス) <sup>1</sup><br><br>ライトオイスターまたはエボニー <sup>2</sup> | アッパーフェイスア (同系ステッチ)<br><br>エボニー (エボニー)  | フィニッシャー<br><br>モールスコードアルミニウム       | カーペット<br><br>エボニー    |
| ラテ<br><br>ラテ             | グロスブラック<br><br>グロスブラック    | ライトオイスター<br><br>ライトオイスター  | エスプレッソ (エスプレッソ)<br><br>エスプレッソ (エスプレッソ) | モールスコードアルミニウム<br><br>モールスコードアルミニウム | エスプレッソ<br><br>エスプレッソ |

### トリムフィニッシャーオプション

カーボンファイバー、サテンアッシュパール、グロスフィギュアドエボニー、グレーフィギュアドエボニー、サテンファインライン、サテンローズウッド、グロスパールウォールナット

<sup>1</sup>モルジヌヘッドライニングはオプション装備。  
<sup>2</sup>エボニーヘッドライニングはオプション装備。

# 5 CHOOSE YOUR INTERIOR

 [jaguar.co.jp](http://jaguar.co.jp)でXFをカスタマイズ











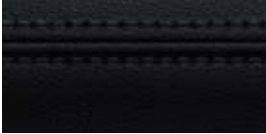

写真のインテリア: エボニーグレイレザーシート (エボニー同系ステッチ)、エボニーフェイスア、モールスコードアルミニウムフィニッシャー、グロスブラックトリムフィニッシャー、エボニーヘッドライニング (オプション装備)

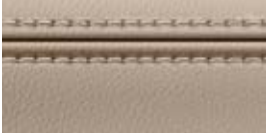

# PRESTIGE

## INTERIOR COLOUR COMBINATIONS

標準装備

| ①   | ②  | ③   | ④   | ⑤   | ⑥   |
|---|--|---|---|---|---|
| シート (同系ステッチ)<br><br>エボニー                       | トリムフィニッシャー<br><br>グロスブラック | ヘッドライニング (スエードクロス) <sup>1</sup><br><br>ライトオイスターまたはエボニー <sup>2</sup> | アッパーフェイスア (同系ステッチ)<br><br>エボニー (エボニー)  | フィニッシャー<br><br>モールスコードアルミニウム       | カーペット<br><br>エボニー    |
| ラテ (ラテ)<br><br>ラテ (ラテ)                         | グロスブラック<br><br>グロスブラック    | ライトオイスター<br><br>ライトオイスター  | エスプレッソ (エスプレッソ)<br><br>エスプレッソ (エスプレッソ) | モールスコードアルミニウム<br><br>モールスコードアルミニウム | エスプレッソ<br><br>エスプレッソ |
| ライトオイスター (ライトオイスター)<br><br>ライトオイスター (ライトオイスター) | グロスブラック<br><br>グロスブラック    | ライトオイスター<br><br>ライトオイスター  | オイスター (オイスター)<br><br>オイスター (オイスター)     | モールスコードアルミニウム<br><br>モールスコードアルミニウム | オイスター<br><br>オイスター   |

### トリムフィニッシャーオプション

カーボンファイバー、サテンアッシュパール、グロスフィギュアドエボニー、グレーフィギュアドエボニー、サテンファインライン、サテンローズウッド、グロスパールウォールナット

<sup>1</sup>モルジヌヘッドライニングはオプション装備。  
<sup>2</sup>エボニーヘッドライニングはオプション装備。



# 5 CHOOSE YOUR INTERIOR

 [jaguar.co.jp](http://jaguar.co.jp)でXFをカスタマイズ











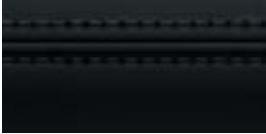

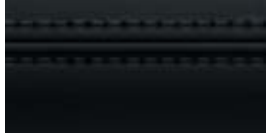















写真のインテリア: ラテウィンザーレザーシート (ラテ同系ステッチ)、エスプレッソフェイスア、モールスコードアルミニウムフィニッシャー、グロスフィギュアドエボニートリムフィニッシャー、ライトオイスターヘッドライニング



# PORTFOLIO

## INTERIOR COLOUR COMBINATIONS

標準装備

| ①   | ②   | ③   | ④  | ⑤   | ⑥  |
|---|---|---|--|---|--|
| シート (同系ステッチ)<br><br>エボニー (エボニー)                | トリムフィニッシャー<br><br>グロスフィギュアドエボニー      | ヘッドライニング (スエードクロス) <sup>1</sup><br><br>ライトオイスターまたはエボニー <sup>2</sup> | アッパーフェイスア (同系ステッチ)<br><br>エボニー (エボニー)   | フィニッシャー<br><br>モールスコードアルミニウム         | カーペット<br><br>エボニー     |
| ラテ (ラテ)<br><br>ラテ (ラテ)                         | グロスフィギュアドエボニー<br><br>グロスフィギュアドエボニー   | ライトオイスター<br><br>ライトオイスター  | エスプレッソ (エスプレッソ)<br><br>エスプレッソ (エスプレッソ)  | モールスコードアルミニウム<br><br>モールスコードアルミニウム   | エスプレッソ<br><br>エスプレッソ  |
| ライトオイスター (ライトオイスター)<br><br>ライトオイスター (ライトオイスター) | グロスフィギュアドエボニー<br><br>グロスフィギュアドエボニー   | ライトオイスター<br><br>ライトオイスター  | オイスター (オイスター)<br><br>オイスター (オイスター)      | モールスコードアルミニウム<br><br>モールスコードアルミニウム   | オイスター<br><br>オイスター    |
| エスプレッソ (エスプレッソ)<br><br>エスプレッソ (エスプレッソ)        | グロスフィギュアドエボニー<br><br>グロスフィギュアドエボニー  | ライトオイスター<br><br>ライトオイスター   | エスプレッソ (エスプレッソ)<br><br>エスプレッソ (エスプレッソ) | モールスコードアルミニウム<br><br>モールスコードアルミニウム  | エスプレッソ<br><br>エスプレッソ |
| シエナタン (シエナタン)<br><br>シエナタン (シエナタン)           | グロスフィギュアドエボニー<br><br>グロスフィギュアドエボニー | ライトオイスターまたはエボニー <sup>2</sup><br><br>ライトオイスターまたはエボニー <sup>2</sup>  | エボニー (エボニー)<br><br>エボニー (エボニー)        | モールスコードアルミニウム<br><br>モールスコードアルミニウム | エボニー<br><br>エボニー    |

### トリムフィニッシャーオプション

グロスブラック、カーボンファイバー、サテンアッシュバール、グレーフィギュアドエボニー、サテンファイナイン、サテンローズウッド、グロスパールウォールナット

<sup>1</sup>モルジヌヘッドライニングはオプション装備。

<sup>2</sup>エボニーヘッドライニングはオプション装備。

# 5 CHOOSE YOUR INTERIOR

🔧 [jaguar.co.jp](http://jaguar.co.jp)でXFをカスタマイズ

写真のインテリア: エボニー/ライトオイスターパーフォレイテッドグレイレザースポーツシート (ライトオイスターコントラストステッチ)、エボニーフェイス (ライトオイスターコントラストステッチ)、ダークモールスコードアルミニウムフィニッシャー、サテンファインライトリムフィニッシャー (オプション装備)、ライトオイスターヘッドライニング (オプション装備)











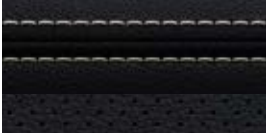

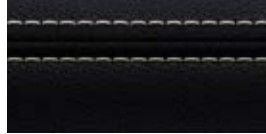

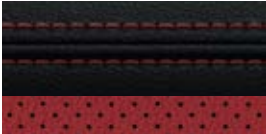

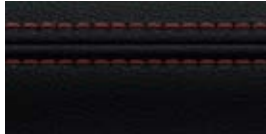







# R-SPORT

## INTERIOR COLOUR COMBINATIONS

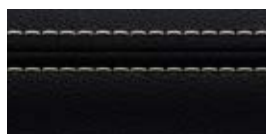
オプション

| ①   | ②  | ③   | ④   | ⑤  | ⑥  |
|---|--|---|---|--|--|
| <p>デュオトーンシート<br/>(コントラストステッチ)</p>  <p>エボニー/エボニー<br/>(ライトオイスター)</p>       | <p>トリムフィニッシャー</p>  <p>グロスブラック</p> | <p>ヘッドライニング (スエードクロス)<sup>1</sup></p>  <p>エボニーまたはライトオイスター<sup>2</sup></p> | <p>アッパーフェイス<br/>(コントラストステッチ)</p>  <p>エボニー (ライトオイスター)</p> | <p>フィニッシャー</p>  <p>ダークモールスコードアルミニウム</p>           | <p>カーペット</p>  <p>エボニー</p> |
| <p>エボニー/ビメント (ビメント)</p>  <p>エボニー/ビメント (ビメント)</p>                         | <p>グロスブラック</p>  <p>グロスブラック</p>    | <p>エボニーまたはライトオイスター<sup>2</sup></p>  <p>エボニーまたはライトオイスター<sup>2</sup></p>    | <p>エボニー (ビメント)</p>  <p>エボニー (ビメント)</p>                   | <p>ダークモールスコードアルミニウム</p>  <p>ダークモールスコードアルミニウム</p>  | <p>エボニー</p>  <p>エボニー</p>  |
| <p>エボニー/ライトオイスター<br/>(ライトオイスター)</p>  <p>エボニー/ライトオイスター<br/>(ライトオイスター)</p> | <p>グロスブラック</p>  <p>グロスブラック</p>    | <p>エボニーまたはライトオイスター<sup>2</sup></p>  <p>エボニーまたはライトオイスター<sup>2</sup></p>    | <p>エボニー (ライトオイスター)</p>  <p>エボニー (ライトオイスター)</p>           | <p>ダークモールスコードアルミニウム</p>  <p>ダークモールスコードアルミニウム</p>  | <p>エボニー</p>  <p>エボニー</p>  |
| <p>ブローグ/ブローグ<br/>(ライトオイスター)</p>  <p>ブローグ/ブローグ<br/>(ライトオイスター)</p>        | <p>グロスブラック</p>  <p>グロスブラック</p>   | <p>エボニーまたはライトオイスター<sup>2</sup></p>  <p>エボニーまたはライトオイスター<sup>2</sup></p>   | <p>エボニー (ライトオイスター)</p>  <p>エボニー (ライトオイスター)</p>          | <p>ダークモールスコードアルミニウム</p>  <p>ダークモールスコードアルミニウム</p> | <p>エボニー</p>  <p>エボニー</p> |

### トリムフィニッシャーオプション

カーボンファイバー、サテンアッシュパール、グロスフィギュアドエボニー、グレーフィギュアドエボニー、サテンファインライン、サテンローズウッド、グロスパールウォールナット

<sup>1</sup>モルジヌヘッドライニングはオプション装備。

<sup>2</sup>ライトオイスターヘッドライニングはオプション装備。

# 5 CHOOSE YOUR INTERIOR

 [jaguar.co.jp](http://jaguar.co.jp)でXFをカスタマイズ













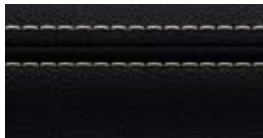





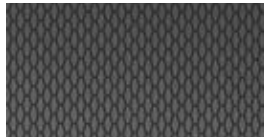

写真のインテリア: ライトオイスター/エボニーパーフォレイテッドグレインレザースポーツシート (エボニーコントラストステッチ)、エボニーフェイス (ライトオイスターコントラストステッチ)、ダークヘックスアルミニウムフィニッシャー、グレーフィギュアドエボニートリムフィニッシャー、エボニーヘッドライニング



# S

## INTERIOR COLOUR COMBINATIONS

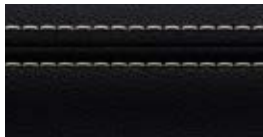
オプション

| ①  | ②  | ③   | ④  | ⑤  | ⑥  |
|--|--|---|--|--|--|
| デュオトーンシート<br>(コントラストステッチ)  | トリムフィニッシャー   | ヘッドライニング (スエードクロス) <sup>1</sup>   | アッパーフェイス<br>(コントラストステッチ)   | フィニッシャー  | カーペット  |
|   |   |   |   |   |   |
| エボニー/エボニー<br>(ライトオイスター)  | グレーフィギュアドエボニー  | エボニーまたはライトオイスター <sup>2</sup>  | エボニー (ライトオイスター)  | ダークヘックスアルミニウム  | エボニー   |
|   |   |   |   |   |   |
| ビメント/エボニー (エボニー)   | グレーフィギュアドエボニー  | エボニーまたはライトオイスター <sup>2</sup>  | エボニー (ビメント)  | ダークヘックスアルミニウム  | エボニー   |
|   |   |   |   |   |   |
| ライトオイスター/エボニー<br>(エボニー)  | グレーフィギュアドエボニー  | エボニーまたはライトオイスター <sup>2</sup>  | エボニー (ライトオイスター)  | ダークヘックスアルミニウム  | エボニー   |
|  |  |  |  |  |  |
| ブローグ/ブローグ<br>(ライトオイスター)  | グレーフィギュアドエボニー  | エボニーまたはライトオイスター <sup>2</sup>  | エボニー (ライトオイスター)  | ダークヘックスアルミニウム  | エボニー   |

### トリムフィニッシャーオプション

グロスブラック、カーボンファイバー、サテンアッシュパール、グロスフィギュアドエボニー、サテンファインライン、サテンローズウッド、グロスパールウォールナット

<sup>1</sup>モルジヌヘッドライニングはオプション装備。

<sup>2</sup>ライトオイスターヘッドライニングはオプション装備。



# 5 CHOOSE YOUR INTERIOR

 [jaguar.co.jp](http://jaguar.co.jp)でXFをカスタマイズ

グロスブラック

カーボンファイバー

サテンアッシュパール

グロスフィギュアドエボニー



グレーフィギュアドエボニー



サテンファインライン



サテンローズウッド



グロสบールウォールナット

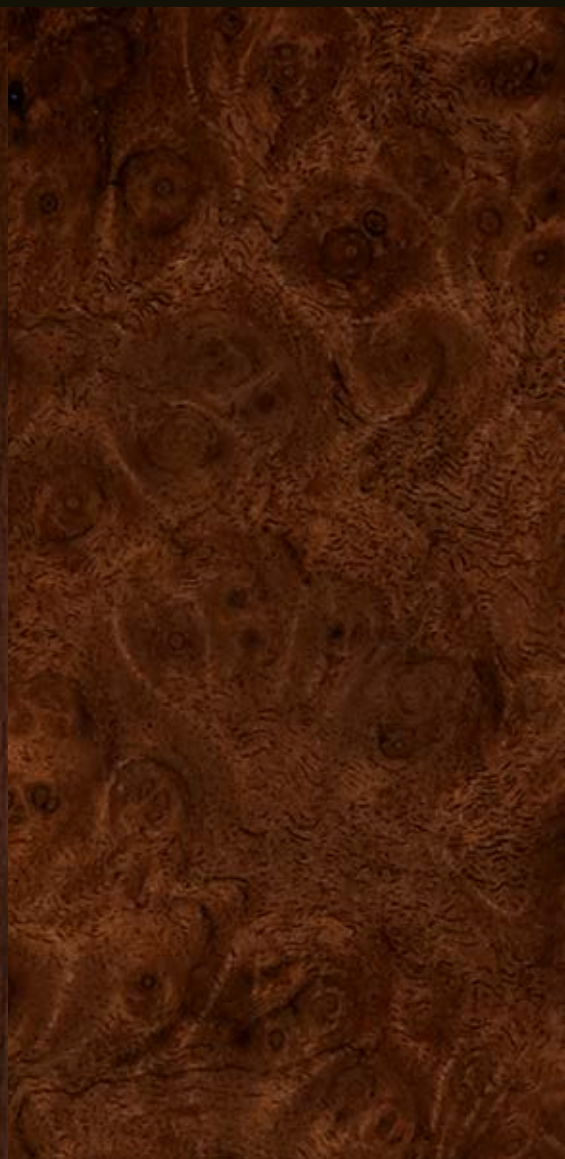



# 6 CHOOSE YOUR JAGUAR GEAR - ACCESSORIES

 [jaguar.co.jp](http://jaguar.co.jp)でXFをカスタマイズ

豊富なアイテムを取りそろえたジャガー純正アクセサリ。



ウォータースポーツキャリア\*  
C2Z21730

サーフボード、カヤック、セイルボードなど、多彩なウォータースポーツアイテムを運べる多目的キャリア。傾けることができるので、荷物の積み降ろしが簡単です。

\*ルーフレックスバーT2H14468が別途必要です。

写真: XF SALOON S ユーロンホワイト (欧州仕様車)





アルミニウムパドルシフト  
T2R6547MMU - アルミニウム  
T2R6547CAY - レッド

運転中に頻繁に触れるステアリングホイールのパドルシフトを、上質なアルミニウムに変更できます。マシン加工したアルミニウム素材を手作業で美しく仕上げ、摩耗による劣化を防ぐアルマイト処理を施しました。



ラグジュアリーカーペットマットセット  
T2H7172PVJ  
T2H25185PVJ (AWD車用)

エンボス加工のJAGUARロゴとヌバックの縁取りをあしらった、2,050g/m<sup>2</sup>パイル地のラグジュアリーなフロントカーペットマット。プレミアムなマットが、インテリアをより上質な印象に仕上げます。



センターアームレストクーラー/ウォーマー  
T2H7739

フードやドリンク用のクーラー/ウォーマーは、リアシートのセンターアームレストとしても機能します。トップはレザー仕上げ、センターシートベルトで固定し、リアの補助電源ソケットに接続して使用します。ご家族との長距離ドライブなどに最適です。



クリック&ブレイ - iPad® Mini 1-3  
J9C2165

クリック&ゴーシステムの「クリック&ブレイiPad® Mini 1-3」は、取り外し可能なタブレットホルダーアタッチメントで、角度の調節も簡単。後席の快適性とエンターテインメント性を高めます。クリック&ゴーベース (J9C2168) が別途必要です。



ラゲッジコンパートメントラグジュアリーカーペットマット  
T2H7175PVJ

ヌバックのエッジングとダヴカラーのコントラストステッチがラグジュアリーな2,050g/m<sup>2</sup>ソフトパイルのラゲッジマット。カラーはジェットブラックで、JAGUARロゴ入りです。



ラバーマット  
T2H7741  
T2H24470 (AWD車用)

車のカーペットを保護する耐久性に優れたJAGUARロゴ入りラバーマットです。

# 6 CHOOSE YOUR JAGUAR GEAR - ACCESSORIES

 jaguar.co.jpでXFをカスタマイズ



グロスブラックサイドベント<sup>1</sup>  
T2H19534 - 左用  
T2H19531 - 右用

ダイナミックなスタイリングをさらに際立たせる、JAGUARロゴを施したグロスブラックのサイドパワーベントです。



カーボンファイバーサイドベント  
T2H18319 - 左用  
T2H18318 - 右用

ハイグレードなカーボンファイバー製サイドパワーベント。XFの刺激的なパフォーマンスをさらに強調します。



リアテールゲートトリム - グロスブラック<sup>2</sup>  
T2H17748

リアスタイルをより個性的にする、精悍なグロスブラックのテールゲートトリムです。



グロスブラックミラーカバー  
C2D6067PEC - 左用  
C2D6066PEC - 右用

ドアミラーをよりダイナミックに印象づける、精悍なグロスブラックのミラーカバーです。



カーボンファイバーミラーカバー  
C2P24177 - 左用  
C2P24176 - 右用

ハイグレードなカーボンファイバー製ミラーカバー。XFの刺激的なパフォーマンスをさらに強調します。



フロント/リアスブラッシュガード  
T2H26929 - フロント  
T2H12953 - フロント (R-Sport & S)  
T2H12954 - リア

ジャガーロゴ入りのスブラッシュガード。エクステリアを引き立てながら、小石や泥跳ねからボディを保護します。

<sup>1</sup>R-SPORTには装着できません。 <sup>2</sup>XF SALOONのみ装着可能となります。 <sup>3</sup>ルーフレックスパー-T2H14468が別途必要です。



ルーフクロスバー<sup>2</sup>  
T2H14468

XF SALOON専用開発した、JAGUARロゴ入りのクロスバー。すべてのルーフキャリアアクセサリーの装着に必要なアイテムです。



スキー/スノーボードホルダー<sup>3</sup>  
C2A1538

安全・確実にウィンタースポーツアイテムを運べる、JAGUARロゴ入りホルダーです。スライド式レールにより、積み降ろしが容易に。スキー4組またはスノーボード2枚を積載できます。



ルーフラゲッジボックス<sup>3</sup>  
C2C41628

多彩なアイテムを収納できる、セキュリティロック付のボックス。大容量410リッター、寸法 175×82×45cm。



ホイールマウントルーフサイクルキャリア<sup>3</sup>  
C2A1539

ロック機能付のルーフマウントサイクルキャリア。1つのホルダーに自転車1台を積載でき、最大3つのホルダーを装着できます。1ホルダー当たりの最大積載重量は20kgです。



フォークマウントサイクルキャリア<sup>3</sup>  
C2A1540

前輪を取り外した自転車を安全・簡単に積載できます。軽量自転車やレース用ホイールの積載に最適で、前輪用キャリアおよびロック機能付。1ホルダーに自転車1台、最大3つのホルダーが装着可能です。



オールウェザーカーカバー<sup>2</sup>  
T2H7756

雨、霜、ホコリなどから車を保護する、XF SALOON専用の全天候型カバーです。JAGUARロゴ入りで、素早く簡単に着脱できます。



# 6 CHOOSE YOUR JAGUAR GEAR - ACCESSORIES

 [jaguar.co.jp](http://jaguar.co.jp)でXFをカスタマイズ

豊富なラインナップのジャガー純正アクセサリ



ホイールマウントルーフサイクルキャリア<sup>1</sup>  
C2A1539

装着が容易なロック付ルーフマウントサイクルキャリアは、1ホルダーにつき自転車1台、最大3つのホルダーを装着できます。

<sup>1</sup>ファクトリーオプションのルーフレールと、ルーフクロスバーT2H24300が必要です。 <sup>2</sup>XF SPORTBRAKEのみ装着可能となります。

写真: XF SPORTBRAKE Sユーロンホワイト (欧州仕様車)



ルーフクロスバー<sup>2</sup>  
T2H24300

XF SPORTBRAKE専用開発した、JAGUARロゴ入りのクロスバー。全てのルーフキャリアアクセサリーの装着に必要なアイテムです。



ルーフスポーツボックス<sup>1</sup>  
C2C41627

各種スポーツアイテムの運搬に最適な、セキュリティロック付のボックス。容量320リッター、寸法 206×84×34cm。



ルーフラゲッジボックス<sup>1</sup>  
C2C41628

410リッターの大容量を誇るルーフラゲッジボックス。ロック機能付。寸法: 175x82x45cm。最大積載重量75kg。



ウォータースポーツキャリア<sup>1</sup>  
C2Z21730

サーフボード、カヤック、セイルボードなど、多彩なウォータースポーツアイテムを運べる多目的キャリア。傾けることができるので、荷物の積み降ろしが簡単です。



スキー/スノーボードホルダー<sup>1</sup>  
C2A1538

安全・確実にウィンタースポーツアイテムを運べる、JAGUARロゴ入りホルダーです。スライド式レールにより、積み降ろしが容易に。スキー4組またはスノーボード2枚を積載できます。



フォークマウントサイクルキャリア<sup>1</sup>  
C2A1540

前輪を取り外した自転車を安全・簡単に積載できます。軽量自転車やレース用ホイールの積載に最適で、前輪用キャリアおよびロック機能付。1ホルダーに自転車1台、最大3つのホルダーが装着可能です。

# 6 CHOOSE YOUR JAGUAR GEAR - ACCESSORIES

 jaguar.co.jpでXFをカスタマイズ



**クリック&プレイ - iPad®2-4  
J9C2163**

着脱可能なタブレットホルダーアタッチメント。iPad®2-4に対応しており、簡単に角度を調節できます。後席の快適性とエンターテインメント性を高めます。クリック&ゴーベース (J9C2168) が別途必要です。



**クリック&フック  
J9C2169**

バッグなどの荷物を掛けておける機能的で便利なフックです。クリック&ゴーベース (J9C2168) が別途必要です。



**クリック&ハング  
J9C2167**

取り外し可能なコートハンガー。移動中にシャツやジャケットにしわが付くのを防ぎます。クリック&ゴーベース (J9C2168) が別途必要です。



**シルトレッドプレート (ユニオンジャック)  
T2H17123PVJ - エボニー  
T2H17123AMT - オイスター**

上質なステンレス製のシルトレッドプレートフィニッシャー。英国ならではのデザインで運転席と助手席ドアを彩ります。



**プレミアムシートバックストレージ  
C2Z24589**

上質なレザー製で、車内の小物や携帯品の整理に便利です。フラップ中央にはJAGUARロゴをエンボス加工。ポケット内部の仕切りは、高品質な合成素材を使用しています。



**ラゲッジスペースウォータープルーフライナー<sup>1</sup>  
T2H24704**

ラゲッジスペースと2列目シートバックを保護するライナー。XF SPORTBRAKEに合わせた専用設計で、完全防水仕様。着脱も簡単です。

<sup>1</sup>XF SPORTBRAKEのみ装着可能となります。 <sup>2</sup>ペットバックには、ラバーライナー (T2H25062) またはラバーマット (T2H24552) を同時装着できます。





**アパーチャーリテンションネット<sup>1</sup>**  
**T2H31242**

テールゲートを開いたときに荷物の落下を防ぎ、パッキングスペースを最大化するネット。マシン加工のアルミニウムなど高品質な軽量素材を使用し、頑丈な造りとなっています。



**コラプシブルラゲッジオーガナイザー**  
**T2H7752**

折り畳み式のラゲッジスペースオーガナイザーは、走行中に動きやすい荷物を2本の強靱なストラップで固定します。



**ペットアクセスランプT2H38744**  
**ポータブルシャワーシステムT2H38746**  
**フォルダブルペットキャリアT2H38745**  
**ウォーターボウルT2H38743**  
**キルティングラゲッジスペースライナー<sup>2</sup>T2H40499**

ペットと一緒に気軽にドライブ。充実のオプションで、ペットも車内で快適に過ごせます。フルハイトラゲッジパーティション、キルティングロードスペースライナー、ペットアクセスランプ、ポータブルシャワーシステムのセット。



**ラゲッジスペースラバーマット<sup>1</sup>**  
**T2H24552**

ラゲッジスペースを保護するための専用プレミアムマット。軽量で耐久性に優れ、クリーニングの際の取り外しも簡単です。



**ラゲッジスペースマルチパーパスライナー<sup>1</sup>**  
**T2H24651**

一体型のプレミアムカーペットマットと二層リバーシブルのラバーライナーが、ラゲッジスペースをさまざまな汚れから保護します。ライナーは展開して、2列目シートを倒した際に背面のカバーとして使用できます。展開式バンパープロテクターが付属。



**バンパープロテクター<sup>1</sup>**  
**T2H24701**

リアバンパーを傷やこすれから保護するプロテクター。荷物の積み降ろしの際には、バンパーに服が接触して汚れるのを防ぎます。

# SPECIAL VEHICLE OPERATIONS



スペシャルビークルオペレーションズ部門 (SVO) は、パフォーマンスと機能にフォーカスしてブランドバリューを高める、最高級モデル、コレクターズエディション、ハイスペック仕様のモデルを設計・製造しています。

見識のある情熱を持ったお客様のご要望にお応えするために、スペシャリストチームが徹底して高性能の特別な1台を追求し、生涯大切にいただける車をご提供。

SVOが作るのは、ジャガーのデザインとエンジニアリングの粋を集めたモデル、お客様に熱い思いを寄せていただける特別な新しい車です。

## THE NEW SVO TECHNICAL CENTRE

英国ミッドランドの中心部に、拠点となるSVOの最新のテクニカルセンターが設立されました。ジャガー・ランドローバーが2,000万ポンドを投資した先進の施設では、まさに息をのむような車の開発のために、4つのゾーンを設置。コミッショニング&プレゼンテーションモデルに加え、SVO専用モデルやコレクターズエディションの組み立てと仕上げも行われ、世界最高クラスの塗装設備で1台1台に最上の仕上げが施されます。

## BESPOKE BY SVO

「Bespoke by SVO (ビスポークオーダー)」は、何よりも最も厳しいお客様のご要望にお応えし、ご希望通りの製品を提供するために生まれました。お客様が心から大切にしたいと思える車をお届けすること。その使命を果たすために、SVOは革新的なコミッショニング&プレゼンテーションモデルを開発し、最高に洗練された贅沢な1台を創り出しています。









# THE WORLD OF JAGUAR

本能を刺激するジャガーのパフォーマンスは、革新的なデザインとエンジニアリングを通じて、長きにわたり磨かれてきたものです。パワーと俊敏性を兼ね備えながら、優雅で気品にあふれた1台。そう呼べるのはジャガーだけです。ジャガーではその魅力をもっと感じていただくために、さまざまな体験コースと出版物、そしてジャガーライフスタイルコレクションをご用意しています。さらに、ジャガーはパナソニック・ジャガー・レーシングとしてふたたびサーキットに帰ってきました。パフォーマンスのすべてがアート。ジャガーの世界観を、心ゆくまでお楽しみください。

## EXPERIENCE DRIVES



ジャガーの刺激的なパフォーマンスを、ぜひご自身で体感してみてください。私たちは、最新のジャガーで走りの限界に挑む機会を世界各地で設けています。なかでもテストコースの走行体験は、あなたにかつてない興奮と刺激をもたらすでしょう。

## ICE ACADEMY



ドライビング技術の向上をご希望なら、アイスアカデミーにご参加ください。スウェーデンはアリエブローグの過酷な条件のもと、パフォーマンステクニックを磨く機会を提供しています。ジャガーの熟練したエキスパートとともに、地球上で最も過酷なコースにチャレンジする、またとない機会です。最高レベルの技術を持ったインストラクターがつきっきりで指導し、長年培ってきたノウハウを伝授。氷上を踊るように走り、息をのむようなコーナーを滑るように駆け抜けて、ジャガーが誇る真のパフォーマンスをご体感ください。

フォローする:



#### MANUFACTURING TOURS



ジャガーの工場見学ツアーでは、板金の加工から手の込んだ仕上げまで、私たちの車が生まれるすべての過程を見学いただける、またとない機会をご用意しています。先進の生産施設で、熟練した技術者と高度な加工機械が連携。ジャガーの美しい車両が完成していく様子をご覧ください。

#### SPECIAL VEHICLE OPERATIONS



卓越した性能、最先端の技術、極上の素材と装飾の数々。ジャガー車は、最高レベルのデザインとエンジニアリングの結晶です。その進化を支えているのが、スペシャルビークルオペレーションズ部門 (SVO)。SVバッジを冠したハローモデルや限定コレクターズエディションは、ジャガー車の頂点。パワーとダイナミクスを見事に融合させています。

ABB FIA FORMULA E

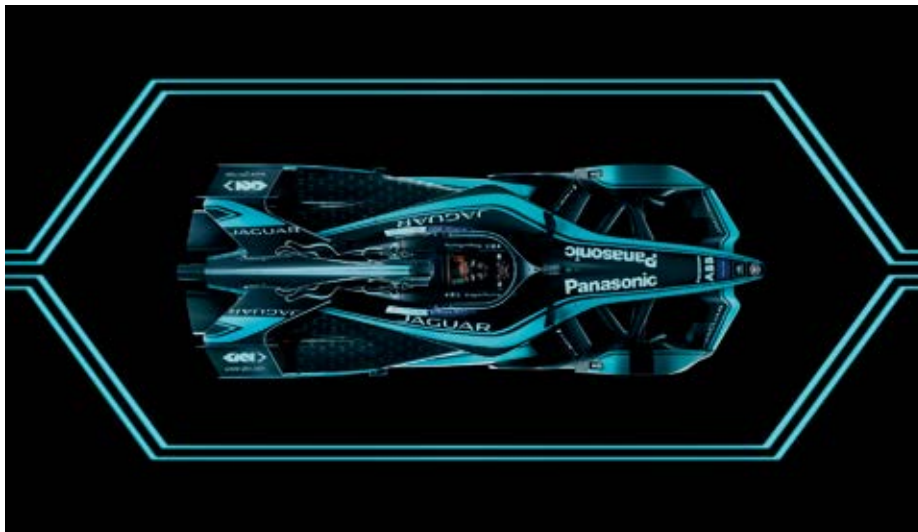

ジャガーのパフォーマンス、技術、デザインに対する高い評価は、世界最高峰のレースや選手権の場で築かれてきました。ル・マン、F1、そしてフォーミュラEなど、実戦のレースこそが、ジャガーのテストコースです。なかでもFIAフォーミュラE選手権は、ハイパフォーマンスが望める環境下でEVテクノロジーを実践できる理想的な環境。シリーズの参戦によってジャガーの電動パワートレインの開発が加速しています。レースを重ねるごとに、ジャガーのエンジニアたちは、EVのパフォーマンスを高めていくことでしょう。

JAGUAR I-PACE eTROPHY



いま再び、歴史を変える。世界的な電気自動車への移行の先駆けとして、ジャガーは世界初の量産電気自動車による国際レースシリーズ ジャガー I-PACE eTROPHYを立ち上げました。レースカーは、スペシャルビークルオペレーションズが開発・製造。ゼロエミッションカーによる国際選手権です。未来のレーサーたちにより、電気自動車は新たな次元へと進化していきます。



フォローする:



#### THE JAGUAR COLLECTION



ジャガーの各モデルと同様に、細部まで高品質に作り込まれた「ジャガーコレクション」。洗練されたファッションやバッグ、上質なレザー、ライフスタイルグッズといった多彩なアイテムを取り揃えました。過去のレースからインスピレーションを得た特別なコレクションなど、ジャガーならではのギフトアイテムやウェアもご用意しています。詳しくは、お近くのジャガー正規ディーラーにお問い合わせください。

#### THE JAGUAR MAGAZINE



クリエイティビティあふれるデザイナーとライターが編集する、コスモポリタンな雑誌「THE JAGUAR」。ジャガーの最新情報をはじめ、ラグジュアリーなライフスタイルやデザインなど、感性を刺激する多彩なコンテンツを掲載しています。ジャガー公式ウェブサイトにて、最新号およびバックナンバーのダウンロードが可能です。







# AT YOUR SERVICE

ジャガーの世界を存分にお楽しみいただくために、さまざまなオリジナルサービスや製品をご提供しています。

## JAGUAR CARE\*

さらなる安心のために、XFには最長3年間または10万kmの保証と、3年間の標準メンテナンスサービスプログラムが付帯します。このJaguar Careプログラムにより、XFの総所有コスト（TCO）は、同クラスで最も低く抑えられています。XFのJaguar Careプログラムの詳細は、お近くのジャガー正規ディーラーにお問い合わせください。

## GENUINE PARTS

ジャガー純正部品は、設計からテスト、製造、流通に至るまで徹底的な管理を行っています。品質、耐久性、車への適合性に一切の妥協を許しません。すべての部品をXF仕様で製造。優れたパフォーマンスを生み出し、長期間その品質を保ちます。

## FLEET & BUSINESS

ビジネスでも選ばれる最上級のメーカーとなるために。個性を表現するダイナミックで魅力的な車をご用意。お客様の立場に立ったアフターセールスサービスにより、一台一台に最高の性能と最高のコストパフォーマンスを実現いたします。

## JAGUAR ASSISTANCE

故障や事故といった緊急時からパンクなどのちょっとしたトラブルまで、ジャガーのスマートロードサイドアシスタンスがサポート。ドライバーの皆さまに、確かな安心をお届けします。

## JAGUAR FINANCIAL SERVICES

新車/中古車、個人用/ビジネス用など、あらゆるニーズにお応えするオプションをご用意しています。詳しくは、お近くのジャガー正規ディーラーにお問い合わせください。

## INSURANCE

XFの主要部品は入手が容易なため、メンテナンスの時間と費用を低減。修理コストを抑えることで、リーズナブルな保険料を実現しました。魅力的なファイナンスプランの詳細は、お近くのジャガー正規ディーラーにお問い合わせください。

## ご注意

ジャガー・ランドローバー・リミテッドでは、より優れた車、部品、アクセサリーを目指して、仕様、デザイン、生産技術等のあらゆる側面から、常に製品の改善・改良を積み重ねています。本カタログに記載されている仕様・諸元やお取り扱いの有無は、予告なく変更する場合があります。本カタログに掲載している写真は、日本で販売されるモデルおよび純正アクセサリーと細部で異なる場合があります。また、一部オプションおよびアクセサリーを含みます。あらかじめご了承ください。販売店ならびに小売店は、ジャガー・ランドローバー・リミテッドの代理店ではなく、また何らか明示的または黙示的な約束もしくは表現によってジャガー・ランドローバー・リミテッドを拘束する権限を一切有しません。

## カラーについて

掲載した写真のカラーは、あくまで参考のためのものです。画面に表示されるカラーは実際の仕上がりとは異なる場合があります。カラーは予告なく変更される場合があります。あらかじめご了承ください。写真は一部日本仕様と異なります。日本国内でご利用いただけるカラーや仕様については、お近くのジャガー正規ディーラーにお問い合わせください。

## ジャガーにおける環境革新

ジャガーは、企業の責任として環境に優しい経営を目指しています。具体的には、化石燃料や希少な天然資源の使用削減、廃棄物の削減を実施しています。

詳しくは、ジャガー公式ウェブサイトでご確認ください。

\*一部地域でのみご利用いただけます。

Castrol EDGE Professionalはジャガーが唯一推奨するエンジンオイルです。

MERIDIANは、Meridian Audio Ltd.の登録商標です。  
Trifieldおよび「3フィールド」機器はTrifield Productions Ltd.の商標です。

Bluetooth®のワードマークおよびロゴは、Bluetooth SIG, Inc.が所有する登録商標であり、ジャガー・ランドローバー・リミテッドは、これらのマークをライセンス契約に基づいて使用しています。

iPhone®, iPad®, Apple Watch®は米国および他の国々で登録されたApple Inc.の商標です。

Androidは、Google Inc.の商標です。

ナビゲーションシステムは必ず、ドライバーが安全に運転できる状況、および道路を使用する第三者の安全が確保できる状況でご使用ください。

表紙、裏表紙の写真: XF SPORTBRAKE S ユーロンホワイトおよびXF SALOON アイガーグレー（欧州仕様車）

左の写真: XF SPORTBRAKE R-SPORT ユーロンホワイトおよびXF SALOON R-SPORT アイガーグレー（欧州仕様車）

ジャガー・ランドローバー・ジャパン株式会社  
〒141-0001  
東京都品川区北品川6-7-29  
ガーデンシティ品川御殿山9F

Jaguar Land Rover Limited  
Registered Office: Abbey Road, Whitley,  
Coventry, CV3 4LF, United Kingdom

Registered in England Number: 1672070

jaguar.co.jp

© Copyright Jaguar Land Rover Limited 2019

1X2602010000BJPJA01P  
XF20001





# JAGUAR XF SALOON AND XF SPORTBRAKE

TECHNICAL SPECIFICATION - JULY 2019



# XF SALOON

## TECHNICAL SPECIFICATION

2.0リッターもしくは3.0リッターのディーゼルエンジン、またはガソリンエンジンからお選びいただけます。いずれもクリーンで高効率な燃焼を実現しており、アイドリングストップ技術のインテリジェントストップ/スタートを採用しています。

| エンジン                  |        | 20d 2.0 LITRE<br>4-CYLINDER<br>TURBOCHARGED DIESEL | 20t 2.0 LITRE<br>4-CYLINDER<br>TURBOCHARGED PETROL |            |
|-----------------------|--------|--|--|------------|
| 総排気量                  | cc     | 1,999  | 1,995  |            |
| 最高出力                  | kW(PS) | 132(180)   | 147(200)   |            |
| @ rev/min             | rpm    | 4,000  | 5,500  |            |
| 最大トルク                 | N·m    | 430  | 320  |            |
| @ rev/min             | rpm    | 1,750~2,500  | 1,300  |            |
| シリンダー数                |        | 4  | 4  |            |
| シリンダー配置               |        | 直列、ターボチャージャー付                                      | 直列、ターボチャージャー付                                      |            |
| 内径/行程                 | (mm)   | 83.0/92.4  | 83.0/92.2  |            |
| 燃料消費率                 |        | オートマチックRWD   | オートマチックAWD   | オートマチックRWD |
| 燃料タンク容量 - 使用可能量(リッター) |        | 60   | 60   | 74         |
| 燃費消費率*                |        |  |  |            |
| JC08モード               | km/L   | 16.7   | 15.5   | 12.8       |

\*実際の数値は走行スタイルおよび周囲の環境により変動します。



| 25t 2.0 LITRE<br>4-CYLINDER<br>TURBOCHARGED PETROL | 30t 2.0 LITRE<br>4-CYLINDER<br>TURBOCHARGED PETROL | 3.0 LITRE<br>6-CYLINDER<br>SUPERCHARGED PETROL |
|--|--|--|
| 1,995  | 1,995  | 2,994  |
| 184(250)   | 221(300)   | 280(380)                                       |
| 5,500  | 5,500  | 6,500  |
| 365  | 400  | 450  |
| 1,300~1,500  | 1,500~2,000  | 3,500  |
| 4  | 4  | 6  |
| 直列、ターボチャージャー付                                      | 直列、ターボチャージャー付                                      | V型6気筒  |
| 83.0/92.2  | 83.0/92.2  | 84.5/89.0                                      |
| <b>オートマチックRWD</b>                                  | <b>オートマチックRWD</b>                                  | <b>オートマチックRWD</b>                              |
| 74   | 74   | 62   |
| 12.4   | 11.8   | 10.6   |

# XF SALOON

## TECHNICAL SPECIFICATION

 [jaguar.co.jp](http://jaguar.co.jp)で車をカスタマイズ

|                    | 20d 2.0 LITRE<br>4-CYLINDER<br>TURBOCHARGED DIESEL |                                   | 20t 2.0 LITRE<br>4-CYLINDER<br>TURBOCHARGED PETROL |
|--------------------|--|-----------------------------------|--|
| <b>パフォーマンス*</b>    | <b>オートマチックRWD</b>                                  | <b>オートマチックAWD</b>                 | <b>オートマチックRWD</b>                                  |
| 0-100km/h加速(秒)     | 8.4  | 8.5                               | 7.9  |
| 最高速度(km/h)         | 229  | 222                               | 234  |
| <b>ブレーキ</b>        |  |                                   |  |
| フロント形式             |  | シングルピストンスライディングキャリパー、ベンチレーテッドディスク |  |
| リア形式               |  | シングルピストンスライディングキャリパー、ベンチレーテッドディスク |  |
| パーキングブレーキ          |  | モーター付キャリパー                        |  |
| <b>重量(kg)**</b>    |  |                                   |  |
| 車両重量               | 1,760  | 1,830                             | 1,780  |
| <b>ルーフ積載重量(kg)</b> |  |                                   |  |
| 最大ルーフ荷重(ルーフレール含む)  | 75   | 75                                | 75   |

\*数値は欧州仕様車値(自社データ)です。実施の数値は走行スタイルおよび周囲の環境により変動します。  
\*\*重量は標準装備の車両のものです。オプションを装着した場合、車両重量が増加する場合があります。

25t 2.0 LITRE  
4-CYLINDER  
TURBOCHARGED PETROL

30t 2.0 LITRE  
4-CYLINDER  
TURBOCHARGED PETROL

3.0 LITRE  
6-CYLINDER  
SUPERCHARGED PETROL

オートマチックRWD

オートマチックRWD

オートマチックRWD

6.7

6.0

5.3

244

250

250

シングルピストンスライディングキャリパー、ベンチレーテッドディスク  
モーター付キャリパー

1,780

1,780

1,830

75

75

75



# XF SPORTBRAKE

## TECHNICAL SPECIFICATION

2.0リッターもしくは3.0リッターのディーゼルエンジン、またはガソリンエンジンからお選びいただけます。いずれもクリーンで高効率な燃焼を実現しており、アイドリングストップ技術のインテリジェントストップ/スタートを採用しています。

| エンジン      |        | 20t 2.0 LITRE<br>4-CYLINDER<br>TURBOCHARGED DIESEL | 25t 2.0 LITRE<br>4-CYLINDER<br>TURBOCHARGED PETROL |
|-----------|--------|--|--|
| 総排気量      | cc     | 1,999  | 1,995  |
| 最高出力      | kW(PS) | 132(180)   | 184(250)   |
| @ rev/min | rpm    | 4,000  | 5,500  |
| 最大トルク     | N·m    | 430  | 365  |
| @ rev/min | rpm    | 1,750~2,500  | 1,300~1,500  |
| シリンダー数    |        | 4  | 4  |
| シリンダー配置   |        | 直列、ターボチャージャー付                                      | 直列、ターボチャージャー付                                      |
| 内径/行程     | (mm)   | 83.0/92.4  | 83.0/92.2  |

| 燃料消費率                 | オートマチックRWD | オートマチックAWD | オートマチックRWD |
|-----------------------|------------|------------|------------|
| 燃料タンク容量 - 使用可能量(リッター) | 66         | 66         | 74         |

| 燃料消費率*  |      |      |      |      |
|---------|------|------|------|------|
| JC08モード | km/L | 16.9 | 15.0 | 12.7 |

\*実際の数値は走行スタイルおよび周囲の環境により変動します。

|                    | 20d 2.0 LITRE<br>4-CYLINDER<br>TURBOCHARGED DIESEL |                                   | 25t 2.0 LITRE<br>4-CYLINDER<br>TURBOCHARGED PETROL |
|--------------------|--|-----------------------------------|--|
| <b>パフォーマンス**</b>   | <b>オートマチックRWD</b>                                  | <b>オートマチックAWD</b>                 | <b>オートマチックRWD</b>                                  |
| 0-100km/h加速(秒)     | 8.5  | 8.6                               | 6.9  |
| 最高速度(km/h)         | 221  | 219                               | 241  |
| <b>ブレーキ</b>        |  |                                   |  |
| フロント形式             |  | シングルピストンスライディングキャリパー、ベンチレーテッドディスク |  |
| リア形式               |  | シングルピストンスライディングキャリパー、ベンチレーテッドディスク |  |
| パーキングブレーキ          |  | モーター付キャリパー                        |  |
| <b>重量(kg)†</b>     |  |                                   |  |
| 車両重量               | 1,820  | 1,880                             | 1,810  |
| <b>ルーフ積載重量(kg)</b> |  |                                   |  |
| 最大ルーフ荷重(ルーフレール含む)  | 100  | 100                               | 100  |

\*\*数値は欧州仕様車値(自社データ)です。実施の数値は走行スタイルおよび周囲の環境により変動します。

†重量は標準装備の車両のもので、オプションを装着した場合、車両重量が増加する場合があります。

# XF SALOON DIMENSIONS

 jaguar.co.jpで車をカスタマイズ



2,960mm

4,965mm

車高  
1,455mm  
ヘッドルーム†  
最大フロント/リアヘッドルーム  
パノラミックルーフ装着時953/970mm  
リアヘッドルーム970mm  
レッグルーム†  
最大フロントレッグルーム1,055mm  
最大リアレッグルーム957mm  
ラゲッジスペース容量†  
高さ686mm、幅1,257mm  
ラゲッジスペース幅・850mm(タイヤハウス間)  
1列目後方の最大積載容量  
ドライ\* 680リッター、ウェット\*\* 885リッター  
最大ラゲッジスペース容量(2列目後方)  
ドライ\* 415リッター、ウェット\*\* 540リッター  
最小回転半径  
5.7m(RWD)  
5.6m(AWD)



1,880mm

1,605mm(20インチホイール1,595mm)



1,455mm

1,595mm(20インチホイール1,585mm)

\*ドライ: VDA基準のソリッドブロック(200mm x 50mm x 100mm)で測定した容量。

\*\*ウェット: ラゲッジスペースを水で満たした場合の容量の計算値。

†数値は欧州仕様車値(自社データ)です。

寸法は、空荷時の測定値です。



# XF SPORTBRAKE DIMENSIONS



車高  
1,495mm  
ヘッドルーム†  
最大フロント/リアヘッドルーム  
パノラミックルーフ装着時989mm/991mm  
リアヘッドルーム995mm  
レッグルーム†  
最大フロントレッグルーム1,055mm  
最大リアレッグルーム957mm  
ラゲッジスペース容量†  
高さ635mm、幅1,057mm  
ラゲッジスペース幅: 1,058mm (タイヤハウス間)  
1列目後方の最大積載容量  
ドライ\* 860リッター、ウェット\*\* 1,035リッター  
最大ラゲッジスペース容量 (2列目後方)  
ドライ\* 490リッター、ウェット\*\* 565リッター  
最小回転半径  
5.7m (RWD)  
5.6m (AWD)



